

English

Deutsch

Nederlands

ALUFORCE PRO 250 M

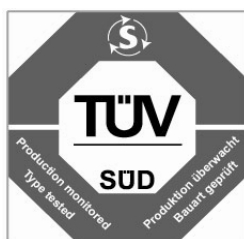
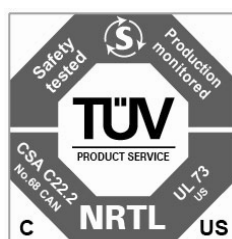
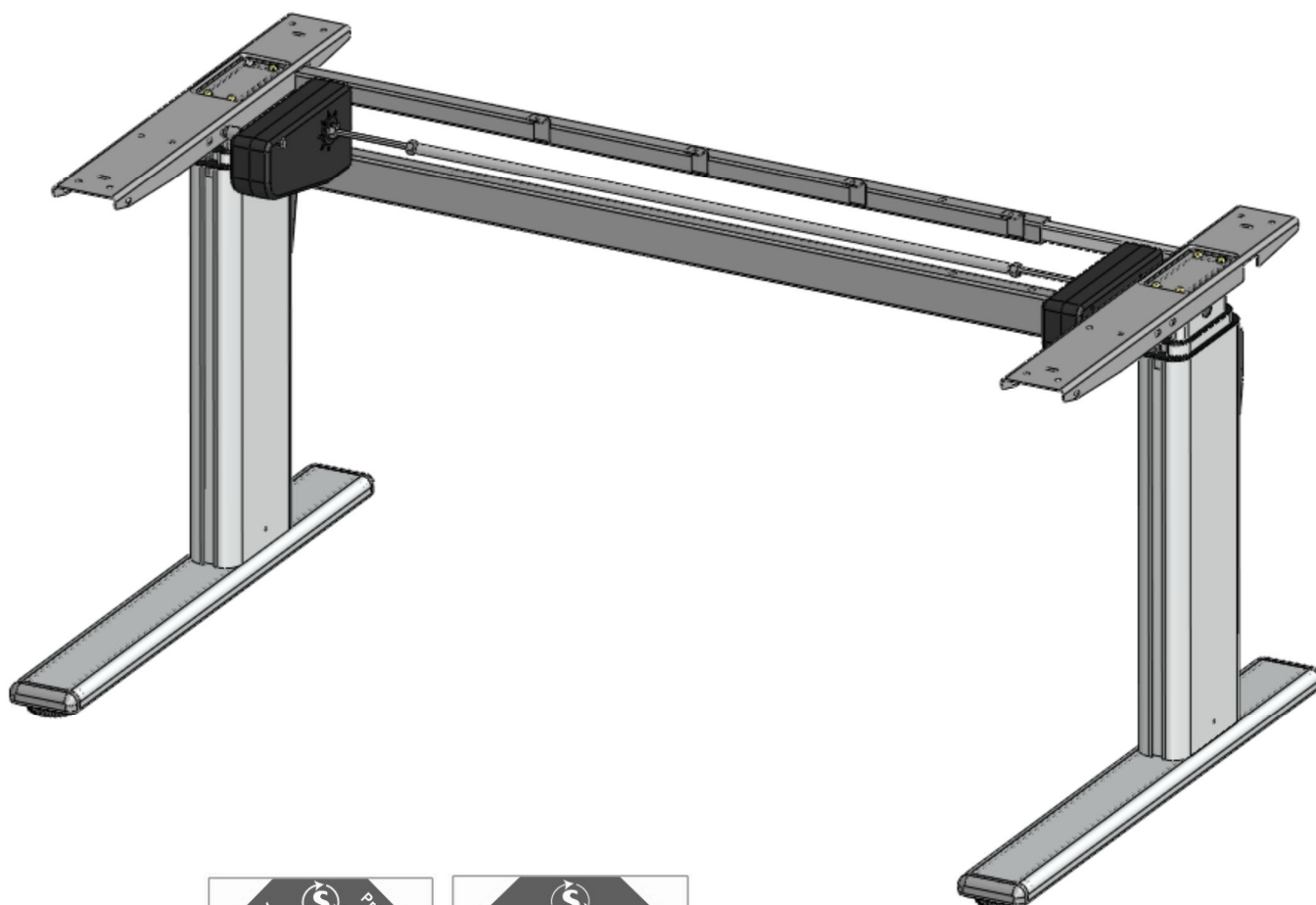

CE

Assembly Manual

P2t081 -2EN-DE-NL

Read this manual thoroughly and store in a safe place.

Content

| | | |
|----------|---|-----------|
| 1 | GENERAL | 3 |
| 1.1 | Local value of the assembly/operating manual..... | 3 |
| 1.2 | Intended use..... | 3 |
| 1.3 | Improper use | 3 |
| 1.4 | Laws, directives and standards to be observed..... | 3 |
| 1.5 | FCC Information for Class B digital device (Power Supply) | 3 |
| 1.6 | Content box | 4 |
| 2 | SAFETY INFORMATION | 5 |
| 2.1 | Symbols/warnings | 5 |
| 2.2 | Symbols used on the workstation frame | 5 |
| 2.3 | Organizational measures | 5 |
| 2.4 | Informal safety measures | 5 |
| 2.5 | Note for those assembling the workstation..... | 5 |
| 2.6 | Transport and assembly..... | 5 |
| 2.7 | Safety/protective measures..... | 5 |
| 2.8 | Dangers due to electrical energy..... | 6 |
| 2.9 | Use of the workstation frame..... | 6 |
| 2.10 | Specific dangers..... | 6 |
| 2.11 | In an emergency | 7 |
| 2.12 | Maintenance and upkeep..... | 7 |
| 2.13 | Cleaning | 7 |
| 2.14 | Noise generated by the workstation frame | 7 |
| 2.15 | Persistent risks | 7 |
| 3 | ASSEMBLY | 8 |
| 3.1 | Checking the items supplied | 8 |
| 3.2 | Packaging | 8 |
| 3.3 | Tightening torques for screws used | 8 |
| 3.4 | Assembly of the workstation..... | 8 |
| 3.4.1 | Assembly of the top and bottom crossbar | 8 |
| 3.4.2 | Mounting bottom crossbar..... | 9 |
| 3.4.3 | Mounting top crossbar | 11 |
| 3.4.4 | Mounting the Feet | 12 |
| 3.4.5 | Mounting the top supports | 13 |
| 3.4.6 | Mounting the hex shafts | 14 |
| 3.4.7 | Mounting the drive units | 16 |
| 3.4.8 | Adjusting the frame width..... | 17 |
| 3.4.9 | Connecting cables drive units | 18 |
| 3.4.10 | Frame test without tabletop..... | 19 |
| 3.4.11 | Assembly of the tabletop | 19 |
| 3.4.12 | Assembly of the cover of the drive shaft..... | 19 |
| 3.4.13 | Identification Sticker..... | 19 |
| 4 | TECHNICAL SPECIFICATIONS | 20 |
| 5 | OPERATION AND INDICATORS | 22 |
| 5.1 | Indicators | 22 |
| 6 | TROUBLESHOOTING | 23 |
| 7 | CUSTOMER SERVICE | 24 |
| 8 | MANUFACTURER | 24 |

1 General

1.1 Local value of the assembly/operating manual

The guiding principle for safe use and trouble-free operation of this workstation frame is knowledge of basic safety information and regulations. This assembly/operating manual contains the most important information needed for assembling and operating the workstation frame safely. This assembly/operating manual, in particular the safety information contained herein, must be observed by any person building the frame and working on the finished surface. More importantly, the rules and regulations applying to accident prevention in the locality in which the workstation frame is to be used must be observed at all times.

1.2 Intended use

The workstation frame must be used only as an electrically height-adjustable workstation for sitting/standing use in offices or other enclosed areas. The frame must be used for this purpose only. The workstation frame may be set up and operated solely in office environments. Do not use the workstation frame in the home. Should it nonetheless be used in the home, a key switch must be used. Please observe the provisions of Section 2, Safety Information. Children may be unaware of the dangers presented by the workstation frame if unsupervised. Any other use than the above shall be deemed improper. The manufacturer can in no way be held liable for damage arising from improper use.

Intended use shall also include:

- Observation of all information from the assembly/operating manual and
- Prohibition of any sort of addition to/conversion of the workstation.

1.3 Improper use

- Never use the workstation frame to lift people or loads.
- Do not exceed the maximum load of the workstation frame (see Section 4, Technical Data).
- Do not use the workstation frame in the home unless using a key switch; alternatively, use it only in offices.

1.4 Laws, directives and standards to be observed.

- Machinery Directive 98/37/EC
- Low Voltage Directive 73/23/EEC
- Electromagnetic Compatibility Directive 89/336/EEC
- EN 12100, parts 1 and 2
- EN 294

1.5 FCC Information for Class B digital device (Power Supply)

This equipment has been tested and found to comply with the limits for a Class B digital device, pursuant to part 15 of the FCC Rules. These limits are designed to provide reasonable protection against harmful interference in a residential installation. This equipment generates, uses and can radiate radio frequency energy and, if not installed and used in accordance with the instructions, may cause harmful interference to radio communications. However, there is no guarantee that interference will not occur in a particular installation. If this equipment does cause harmful interference to radio or television reception, which can be determined by turning the equipment off and on, the user is encouraged to try to correct the interference by one more of the following measures:









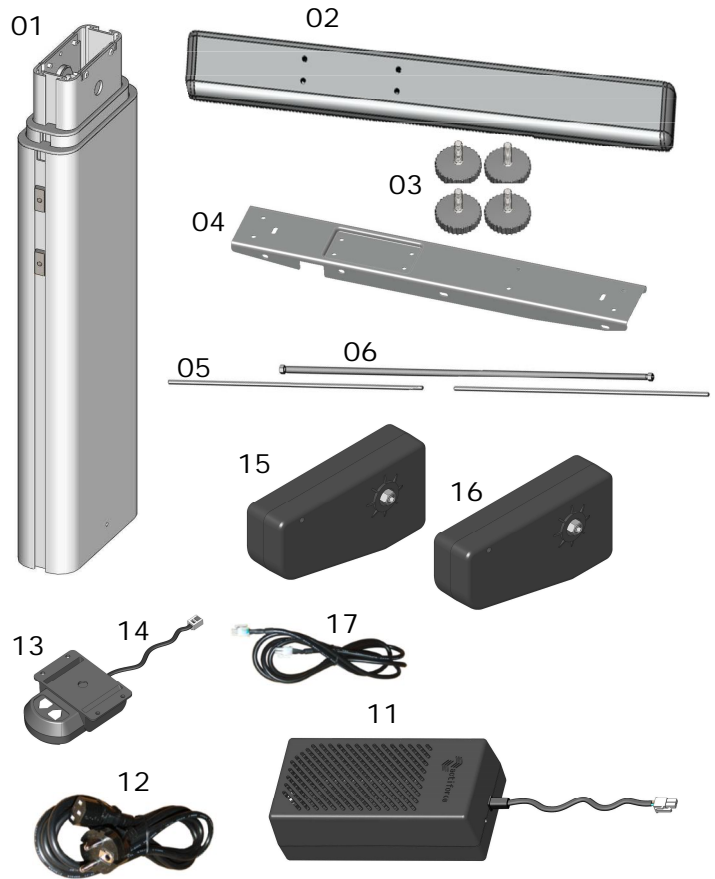









- Reorient or relocate the receiving antenna.
- Increase the separation between the equipment and receiver.
- Connect the equipment into an outlet on a circuit different from that to which the receiver is connected.
- Consult the dealer or an experienced radio/TV technician for help.

WARNING: Any changes or modifications not expressly approved by the manufacturer could void the user's authority to operate the equipment.

1.6 Contents box

| # | Part name | Qty |
|----|-----------------------|-----|
| 01 | Leg | 2 |
| 02 | Foot | 2 |
| 03 | Foot adjuster | 4 |
| 04 | Top support | 2 |
| 05 | Hex shaft | 2 |
| 06 | Axle drive | 1 |
| 07 | Bottom crossbar | 1 |
| 08 | Cover Bottom crossbar | 2 |
| 09 | Top crossbar | 1 |
| 10 | Cover top crossbar | 2 |
| 11 | Power supply | 1 |
| 12 | Power cord | 1 |
| 13 | Up/down switch | 1 |
| 14 | Cable up/down switch | 1 |
| 15 | Master drive unit | 1 |
| 16 | Slave drive unit | 1 |
| 17 | Motor link cable | 1 |



| | | | |
|-------|---|------|-------------------|
| 19.1 |  | 2 x | M6x80 bolt |
| 19.2 |  | 8 x | M6x25 bolt |
| 19.3 |  | 8 x | M5x25 bolt |
| 19.4 |  | 4 x | M6x20 set screw |
| 19.5 |  | 2 x | M6x16 set screw |
| 19.6 |  | 4 x | M6x6 set screw |
| 19.7 |  | 10x | M6 washer |
| 19.8 |  | 8 x | M5 washer |
| 19.9 |  | 10 x | Flange nut |
| 19.10 |  | 2 x | Bearing cover |
| 19.11 |  | 4 x | Spacer drive unit |
| 19.12 |  | 4 x | Chipboard M4.5x20 |
| 19.13 |  | 12 x | Chipboard M4.5x16 |
| 19.14 |  | 1 x | M10 pipe key |
| 19.15 |  | 1 x | M10 spanner |
| 19.16 |  | 1 x | M8 spanner |
| 19.17 |  | 1 x | M3 Allen key |
| 19.18 |  | 2 x | Slide nut |

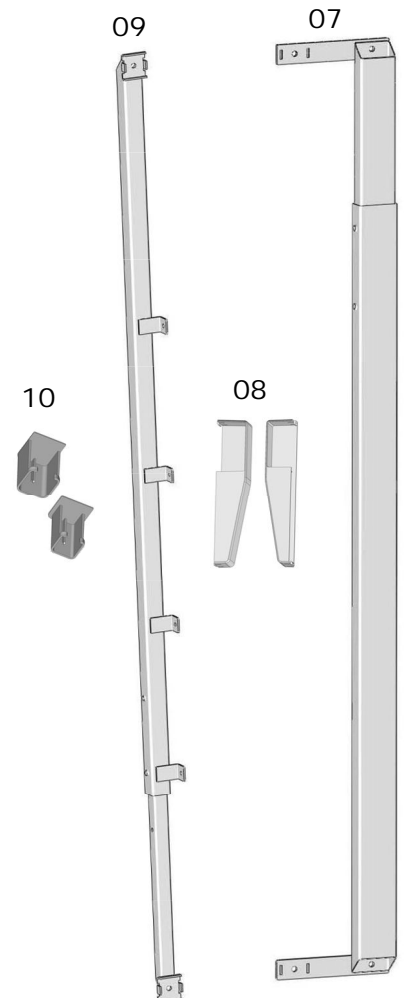

2 Safety Information

2.1 Symbols/warnings

The assembly/operating manual uses the following terms and signs to indicate dangers:



This symbol indicates an immediate threatening situation for any person's life or health. Failure to adhere to such information may have serious consequences for health, or could even result in life-threatening injury or death.



This symbol indicates important information. Failure to adhere to such information could lead to damage to the workstation.

2.2 Symbols used on the workstation frame



Do not place objects or parts of the body under the workstation frame or between the cross members. This could cause serious injury.



Do not exceed the maximum permitted load on the workstation frame. Overloading could lead to breakage and serious injury as a consequence.

2.3 Organizational measures

- The workstation frame can best be assembled by two people. Turning the frame, once the work surface has been fitted, is a task in particular which requires two people!

2.4 Informal safety measures

- Keep the assembly/operating manual in the place where the workstation frame is used at all times.
- Make sure that all safety information on the table (see Section 2.2, Symbols used on the workstation frame, page 5) is legible, replacing the same if necessary.

2.5 Note for those assembling the workstation

- The workstation must be assembled/worked on by persons over the age of 16.
- The persons referred to above must have read and understood the assembly/operating manual.

2.6 Transport and assembly

- The workstation frame must only be moved when it is disconnected from mains electricity (i.e. when the plug has been removed from the socket).
- The workstation frame must be moved by two persons only, and in such cases must be retracted.
- Do not drag or pull the workstation frame over the floor.
- Assemble the workstation frame with the supplied tools only. They are the only tools which ensure that the screws can be tightened to the correct torque.

2.7 Safety/protective measures

- Replace the drives if the circuit breaker in the drives fails. Faulty circuit breakers will not switch off the drive in the top/bottom setting. In such cases, the workstation frame has been taken to the mechanical stop and can no longer be raised/lowered.

2.8 Dangers due to electrical energy

- Do not connect the workstation frame to the mains electricity until the assembly is complete.
- Check the electrical equipment in the workstation frame regularly to see that it complies with national legislation (e.g. *Unfallverhütungsvorschriften* in Germany).
- Do not use any wires with damaged insulation. This will increase the risk of electric shock. If any wiring is found to be damaged, replace it immediately with new wiring.
- Do not position the power feed near any sources of heat. The persistent heat could damage the wire. This could easily lead to a fire or a short circuit.
- Disconnect the workstation frame from the mains electricity if the frame is not in use for an extended period.

2.9 Use of the workstation frame

- Do not use the workstation frame without a key switch except in an office environment.
- Do not use the workstation frame in the home without a key switch or with a faulty key switch.
- Do not allow children to use the workstation frame unsupervised. Children may be unaware of the dangers presented by the workstation frame. They would be in serious danger of injuring themselves, possibly even with fatal consequences. After each adjustment, lock the drive using the key switch (see Section 5 Operation and Indicators). Further adjustment must then be impossible as a safeguard against use by children. Keep the key in a secure place, out of the reach of children.
- The workstation frame must only be used in appropriate areas (see Section 4 Technical Data).
- Do not use the workstation frame on an uneven surface. In such conditions it will not be steady.
- Be aware that the workstation frame has a 10% time lag. This means that no further adjustment in height is possible for a further nine (9) minutes.
- Never exceed the maximum load on the workstation frame (see Section 4 Technical Data).

2.10 Specific dangers

- When adjusting the height of the frame there is danger of injury. Make sure that there is no-one else in the immediate surroundings of the frame.
- When assembling the workstation frame, make sure there is ample space to avoid collisions (i.e. inclination of roof, fixed objects, filing cabinets, waste-paper bins etc.) in all imaginable directions.
- Make sure there is ample space to avoid collisions if there are objects on the work surface such as computers or computer peripherals.
- Make sure there is clearance of at least 25 mm from all other furniture, all around the workstation frame.

2.11 In an emergency

- Leave the immediate surroundings of the workstation frame at once if it starts to move spontaneously. Under no circumstances attempt to operate the workstation frame. Have the workstation frame repaired by specialists. Refrain from using the workstation frame until it has been successfully repaired.
- Stop using the workstation frame at once if you notice anything unusual (strange sounds, smoke, etc.).
- Have the workstation frame repaired by specialists. Refrain from using the workstation frame until it has been successfully repaired.
- Stop using the workstation frame at once if its safety features (e.g. key switch, end switch) fail to work as they should.

2.12 Maintenance and upkeep

- The workstation frame and its components are low-maintenance items and need no special regular maintenance.
- Do not perform any repairs on the work surface or other components yourself.
- Do not alter the construction of the work surface or its frame.
- Do not exceed the maximum time lag of the workstation frame (see Section 2.9 Use of the workstation frame).
- Any faulty components removed must be replaced with new, original components from the manufacturer. Use only original replacement parts made by the manufacturer. Have any such work carried out by a specialist, making reference to this Assembly/operating manual.

2.13 Cleaning

- Dust the workstation frame once a week with a dry cloth.
- Clean the workstation frame with a damp cloth and a weak solution of cleaner once a fortnight.

2.14 Noise generated by the workstation frame

- The noise generated by this workstation frame is less than 50 dB(A)

2.15 Persistent risks

This workstation frame has been built to the state of the art and to recognized safety regulations. Nonetheless, its use may constitute a risk to the health and safety of users or third parties, damage to the workstation frame or to other items. The workstation frame must be used only:

- for the purpose for which it was intended.
- if it is completely safe so to do.

3 Assembly



Before attempting assembly, read the safety information in Section

3.1 Checking the items supplied

- Carefully open the cardboard packaging.
- In doing so, do not use any long knife blades. They may damage the components inside.
- Check the parts supplied against the list in Section 1.4 Items supplied.
- Check the contents for visible transit damage, paying particular attention to the electrical wiring. In the event of any damage or incorrect components, contact customer services (see Section 7).
- Do not attempt to assemble the workstation frame if there is any damage or if there are any incorrect components.

3.2 Packaging

- Remove the packaging. Treat as household waste/paper.
- Observe national legislation.

3.3 Tightening torques for screws used

- Assemble the workstation frame with the tools supplied only.

3.4 Assembly of the workstation

3.4.1 Pre-assembly of the Top and Bottom Crossbar

Assemble the following components:

| # | Part name | Qty |
|-------|------------------|-----|
| 07 | Bottom Ccrossbar | 1 |
| 09 | Top crossbar | 1 |
| 19.17 | M3 allen key | 1 |
| 19.6 | M6x6 set screw | 4 |

| Indicative: Frame set-up tabletop | Width/size |
|---|------------|
| 1,1 m | 120 cm |
| 1,3 m | 140 cm |
| 1,5 m | 160 cm |
| 1,7 m | 180 cm |

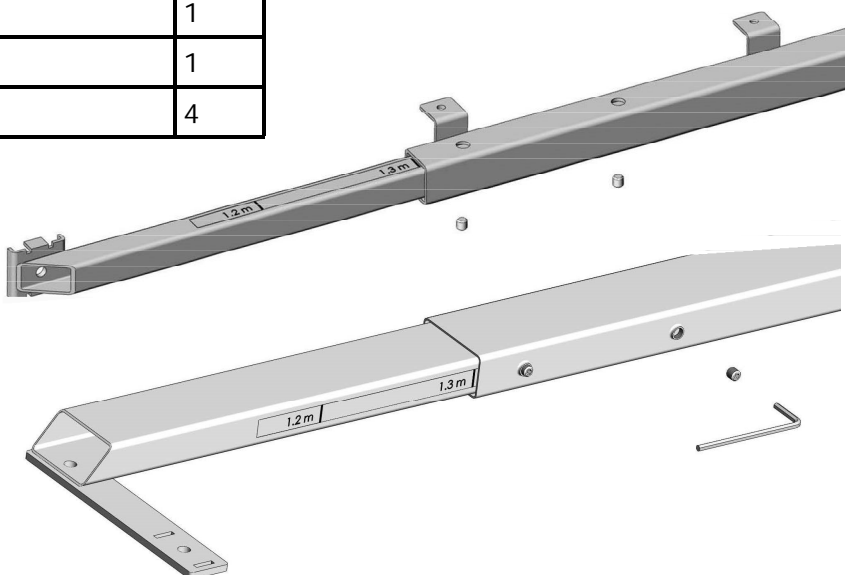

- Assemble the 4 set screws (2 per Crossbar) in the tapped holes.
- ☞ Do not yet tighten the set screws yet.
- Tighten the set screws after assembling the components in step 3.4.8 'Adjusting the frame width', page 17.

3.4.2 Mounting Bottom Crossbar

Assemble the following components:

| # | Part name | Qty |
|-------|-----------------------|-----|
| 01 | Leg | 2 |
| 07 | Bottom crossbar | 1 |
| 08 | Cover bottom crossbar | 2 |
| 19.15 | M10 spanner | 1 |
| 19.17 | M3 Allen key | 1 |
| 19.9 | Flange nut M6 | 4 |
| 19.4 | M6x20 set screw | 2 |
| 19.5 | M6x 16 set screw | 2 |

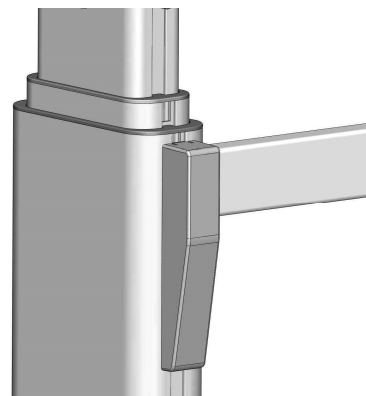
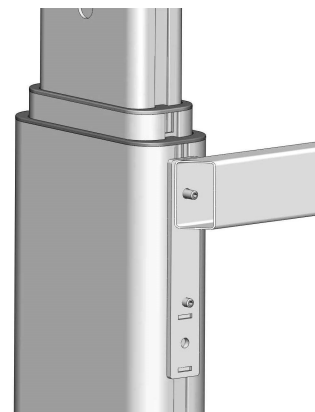
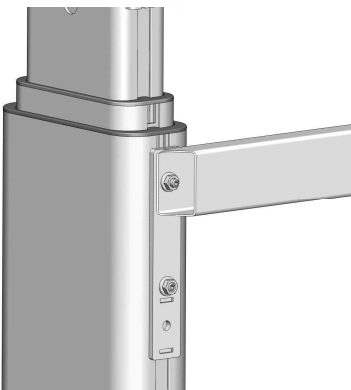

Photo 1

- Place the legs flat on the floor, parallel to each other.
- Twist the M6x20 set screw in the upper slide nut and the M6x16 set screw in the lower slide nut.
- Gently tighten the set screws with the M3 allen key.

Photo 2

- Place the bottom crossbar over the set screws.

Photo 3

- Twist the 4 flange nuts onto the set screws.
- Tighten the 4 flange nuts firmly with the nut key 10.

Photo 4

- Be aware that the covers are different of size. Do not use too much force while placing these covers, they could break or damage.
- Place the covers over both ends of the bottom crossbar.

3.4.3 Mounting Top Crossbar

Assemble the following components:

| # | Part name | Qty |
|-------|--------------------|-----|
| 01 | Leg | 2 |
| 09 | Top crossbar | 1 |
| 10 | Cover top crossbar | 2 |
| 19.14 | M10 pipe key | 1 |
| 19.17 | M3 Allen key | 1 |
| 19.9 | Flange nut | 2 |
| 19.4 | M6x20 set screw | 2 |
| 19.18 | Slide nut | 2 |

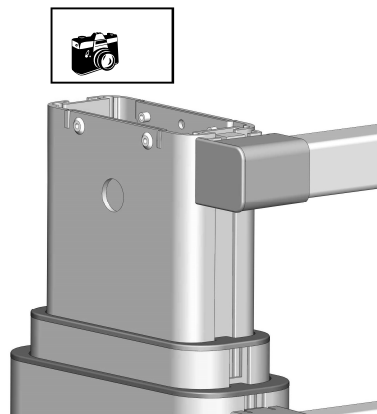
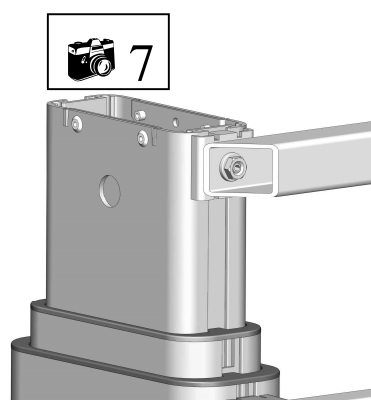
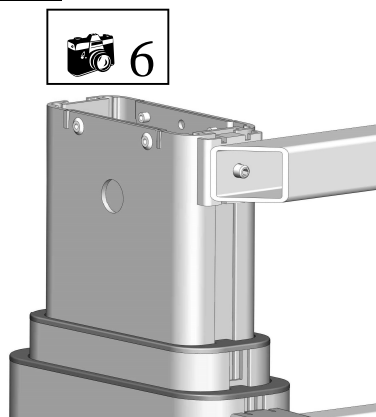
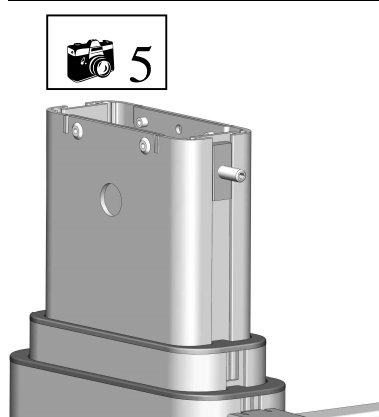

Photo 5

- Insert the slide nuts in both legs and fasten with the set screws.



Be aware that the top crossbar is flush with the top of the legs.

Photo 6

- Place the top crossbar over the set screws.

Photo 7

- Twist the flange nuts onto the set screw, Tighten firmly with the M10 pipe key.

Photo 8

- Place the covers over both ends of the top crossbar.



Be aware that the covers are different of size. Do not use too much force while placing these covers, they could break or damage.

3.4.4 Mounting the Feet

Assemble the following components:

| # | Part name | Qty |
|-------|---------------|-----|
| 02 | Foot | 2 |
| 19.14 | M10 pipe key | 1 |
| 03 | Foot adjuster | 4 |
| 19.2 | M6x25 bolt | 8 |
| 19.7 | M6 washer | 8 |

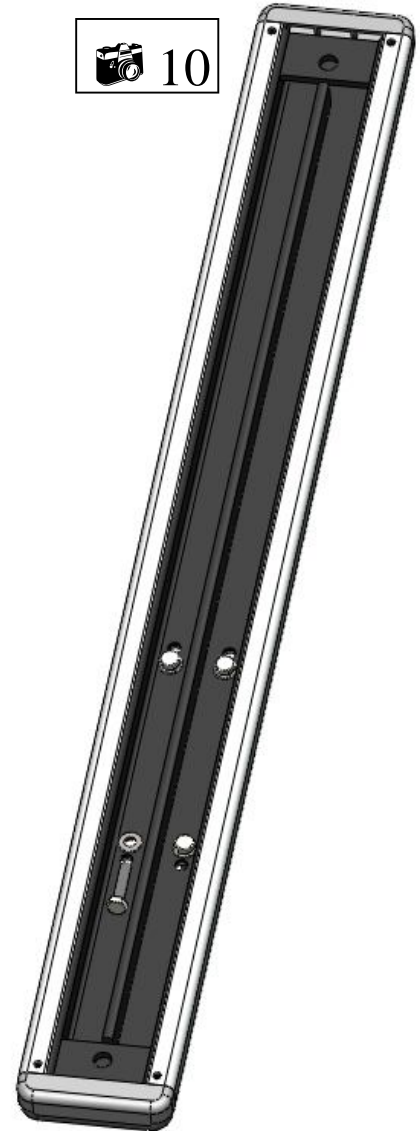
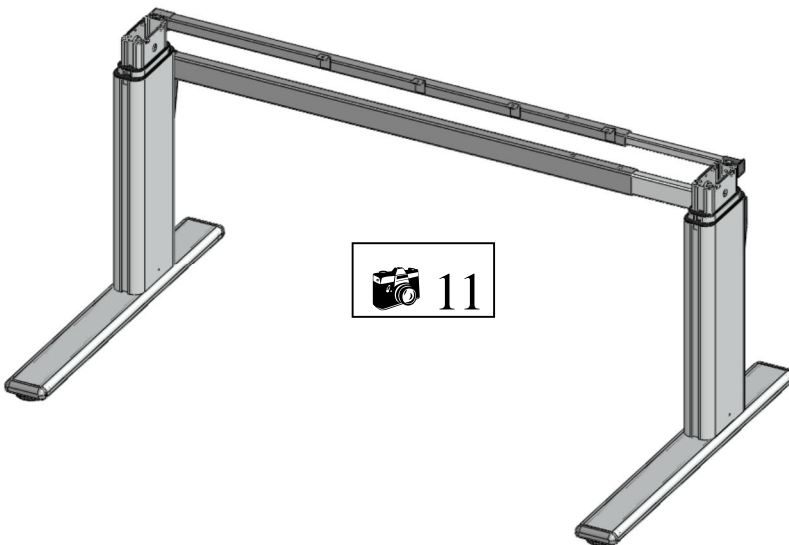
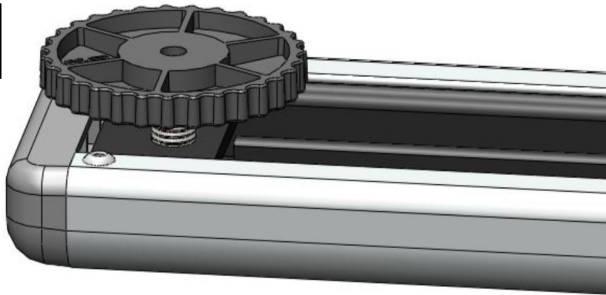

Photo 9

- Twist 2 foot adjusters on the bottom of each foot.

Photo 10 & 11

- Turn the legs and crossbars up-side-down (with 2 persons).
- ☞ Secure the legs from falling over.
- Position the foot, like photo 11, in relation to the crossbars
- Connect each foot to a leg with 4 bolts and 4 washers.
- Tighten the 8 bolts with the pipe key 10.

Photo 11

- Turn the frame back on its feet (with 2 persons).

3.4.5 Mounting the Top supports

Assemble the following components:

| # | Part name | Qty |
|-------|-------------|-----|
| 04 | Top support | 2 |
| 19.16 | M8 spanner | 1 |
| 19.3 | M5x25 bolt | 8 |
| 19.8 | M5 washer | 8 |

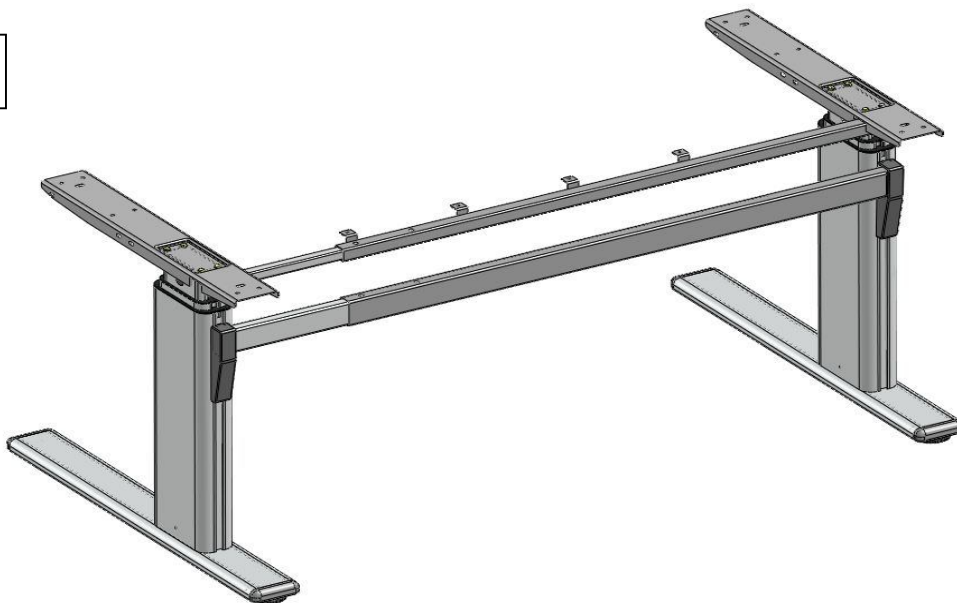
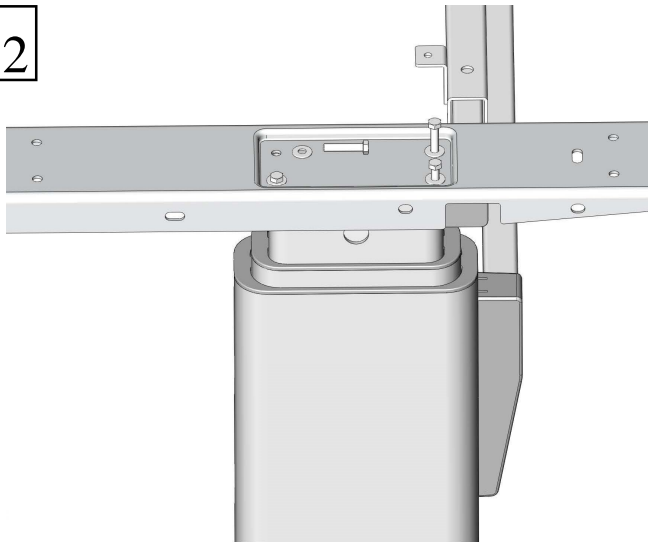

Photo 12 & 13

- Position the top support, like photo 13, in relation to the crossbars
- Connect each top support to a leg with 4 bolts and 4 washers.
- Tighten the 8 bolts with the M8 spanner

3.4.6 Mounting Drive Shafts

Assemble the following components:

| # | Part name | Qty |
|-------|----------------------|-----|
| 05 | Hex shaft | 2 |
| 06 | Axle drive | 1 |
| 19.15 | M10 spanner / key 14 | 1 |
| 15 | Master drive unit | 1 |
| 16 | Slave drive unit | 1 |

- ☞ Be aware that both legs are completely in the lowest position.
- ☞ Be aware that the drive units have not been connected to a power source and not been used.
- ☞ Be aware that all components are originally packed.
- ☞ Be aware that the 2 drive units are different (Master & Slave). Place the master drive unit at the side where the up-down switch will be located.

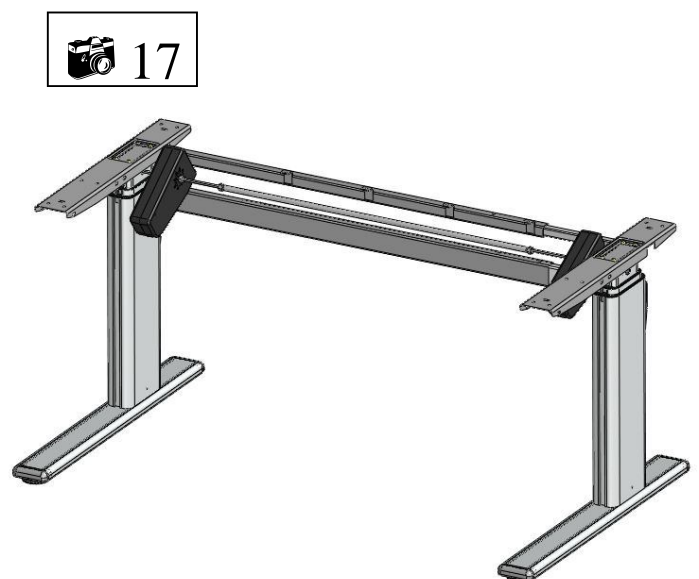
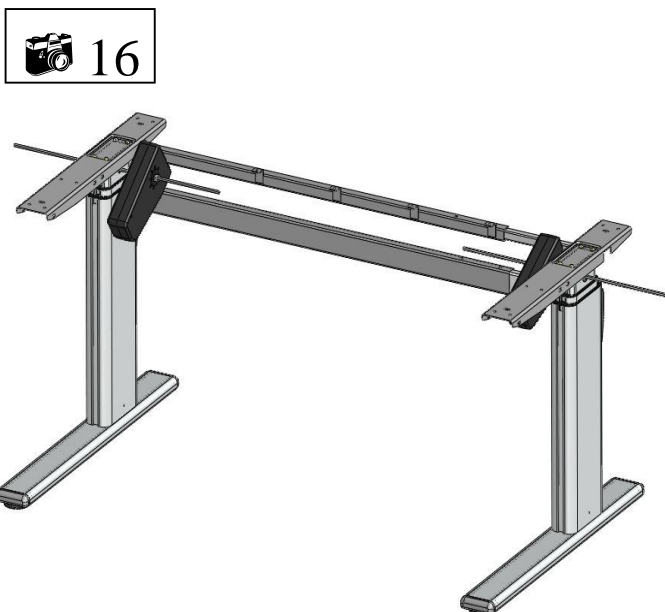
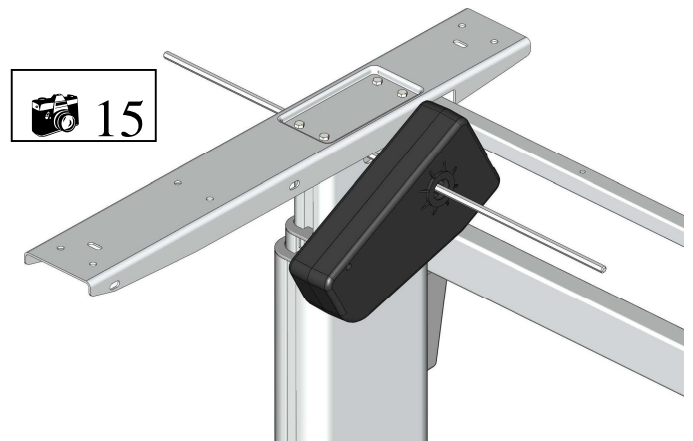
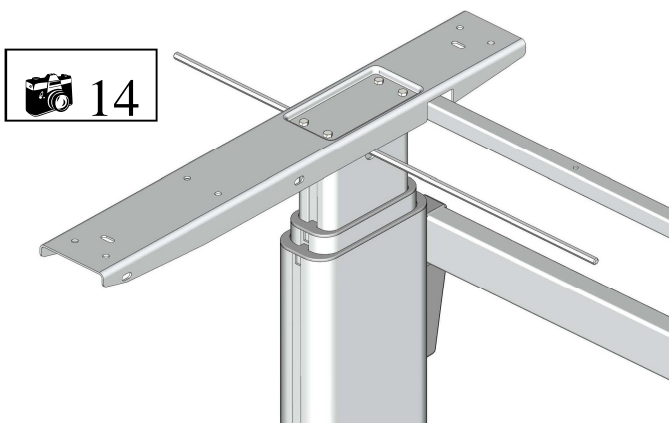

Photo 14

- Slide the 2 hex shafts through the hexagon holes in the 2 legs.
- Slide both hex shafts in until they stick ± 15 cm inside the frame.

Photo 15

- Slide the Master drive unit over the hex shaft. At the side where the up-down switch needs to be placed.

Photo 16

- Slide the Slave drive unit over the hex shaft. At the opposite side of the Master drive unit.

Photo 17

- Slide the drive shaft Extension over both hex shafts.

Photo 18

- Slide both hex shafts inward, until they are flush with the surface (of the outside) of the leg.

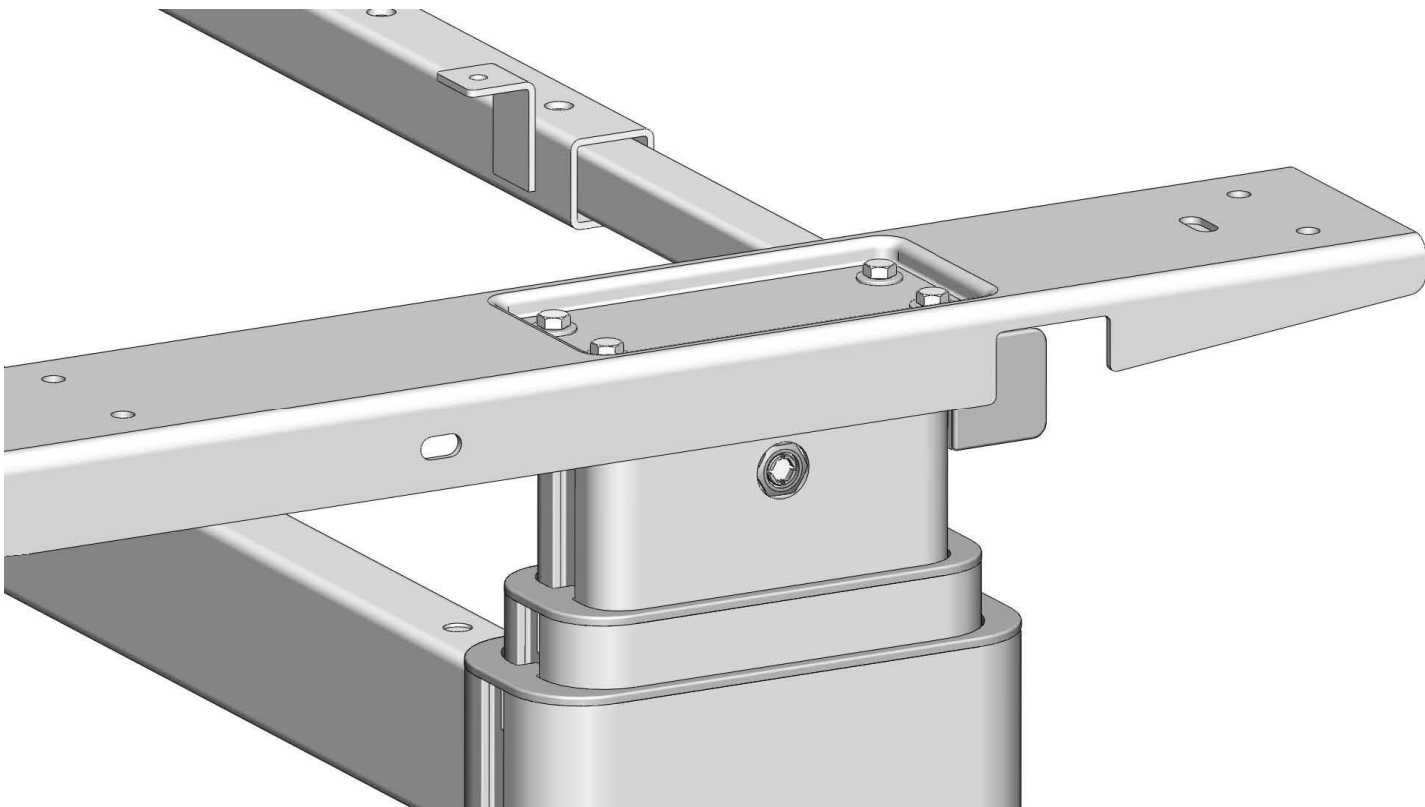

3.4.7 Mounting Drive Units

Assemble the following components:

| # | Part name | Qty |
|-------|----------------------|-----|
| 19.15 | M10 spanner / key 14 | 1 |
| 19.1 | M6x80 bolt | 2 |
| 19.7 | M6 washer | 2 |
| 19.9 | Flange nut | 4 |
| 19.11 | Spacer drive unit | 2 |

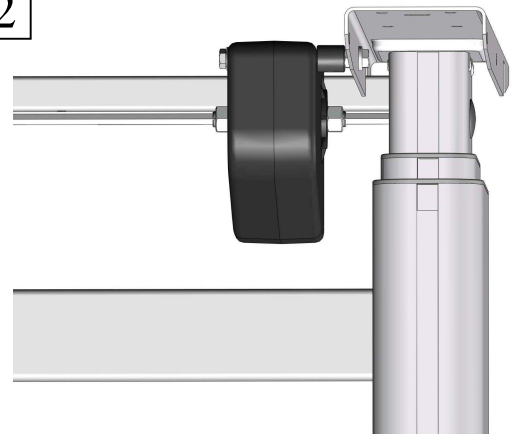
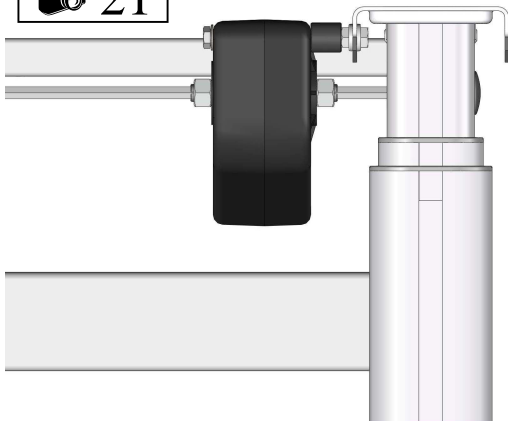
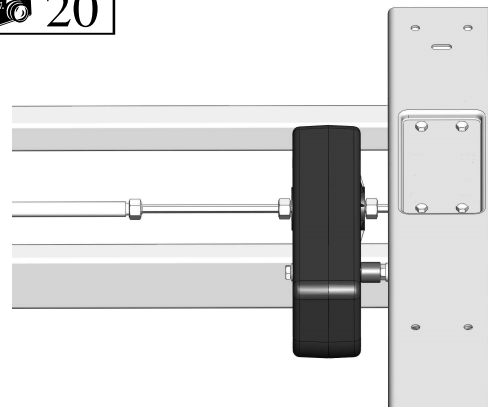
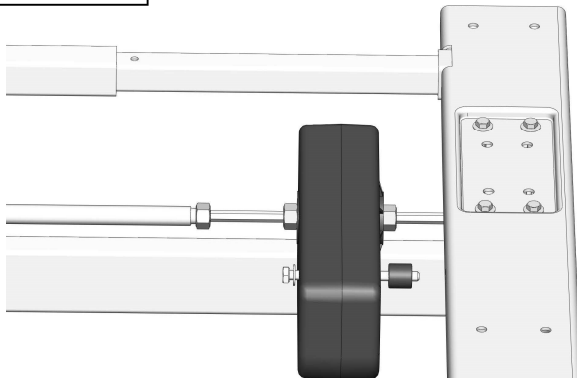

Photo 19

- Slide M6x80 bolt with an M6 washer through the specific hole in the drive unit.
- Slide the drive unit spacer over the M6x80 bolt (between the drive unit and the top support).

Photo 20

- Screw a flange nut, as shown on the photo, over the M6x80 bolt.

Photo 21

- Slide the bolt through the hole in the top support.
- Screw a flange nut, as shown on the photo, from the inside of the top support over the bolt.
- Tighten the M6 flange nut.

Photo 22

Be aware that the drive units are parallel in relation to the top support.

3.4.8 Adjusting the frame width

- Pull the frame outward to the required width (see chapter 3.4.1 Pre-assembly of the Top and Bottom Crossbar)
- Tighten the set screws in the top and bottom crossbar.

Photo 23

- Tighten the 6 pinch nuts on the axle drive and on both drive units with the key 14.

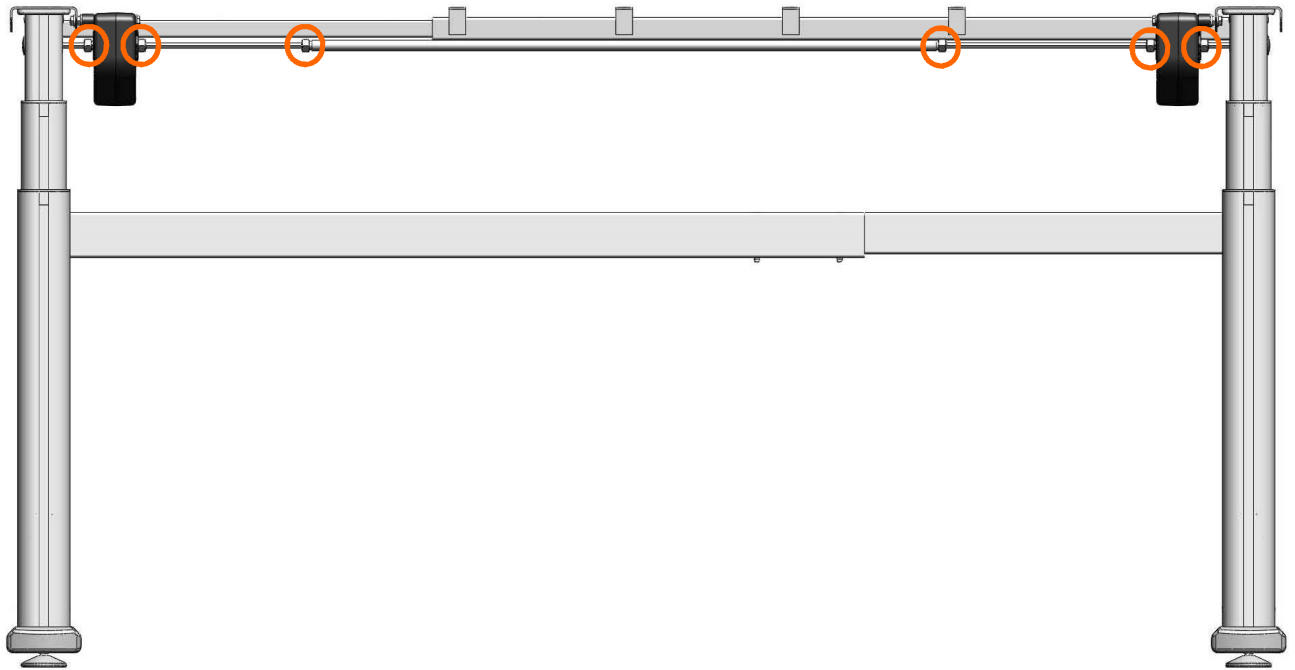

Cover the holes with
the bearing covers
(#19.10)

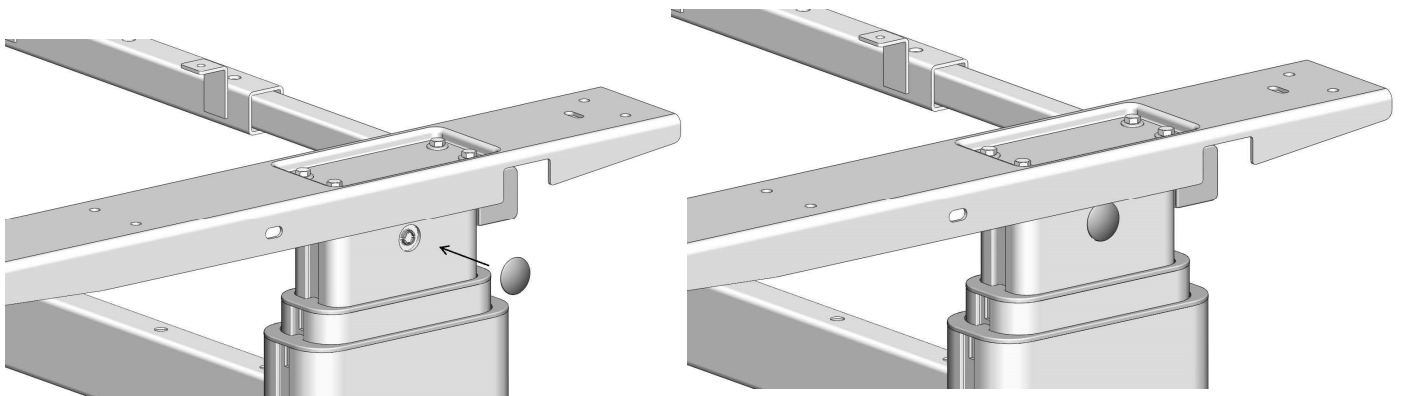

3.4.9 Connecting Cables Drive Units

Assemble the following components:

| # | Part name | Qty |
|----|----------------------|-----|
| 11 | Power supply | 1 |
| 12 | Power cord | 1 |
| 17 | Motor link cable | 1 |
| 13 | Up/down switch | 1 |
| 14 | Cable up/down switch | 1 |

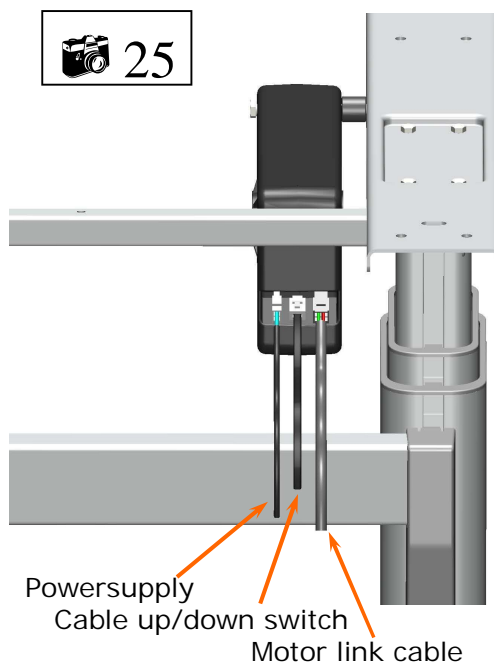
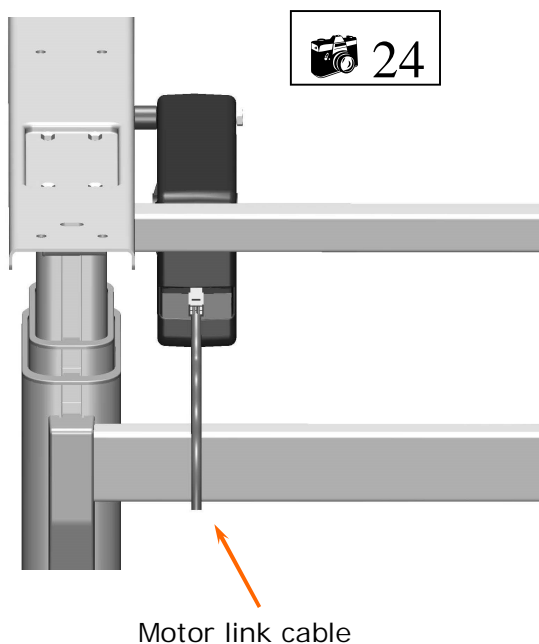

Photo 24

- Connect the motor link cable with the connector into the slave drive unit.

Photo 25

- Connect the other end of the link cable to the correct connector in the master drive unit.
 - Connect the up/down switch cable to the up/down switch and the correct connector of the master drive unit.
 - Connect the Power supply Cable to the correct connector of the Master drive unit.
- ☝ Make sure that the course of the cables is always unobstructed! Tighten the cables to the top crossbar or top support with tape or cable binders (not included).

Photo 26

- Connect the power cord to the power supply and stick the plug in to the electricity socket (115-230 V~, 50-60Hz).



3.4.10 Frame test without tabletop

Photo 27

- Press "UP" button, the frame goes up.
- Release the button, the frame stops.
- Press "DOWN" button, the frame goes down.
- Release the button, the frame stops.

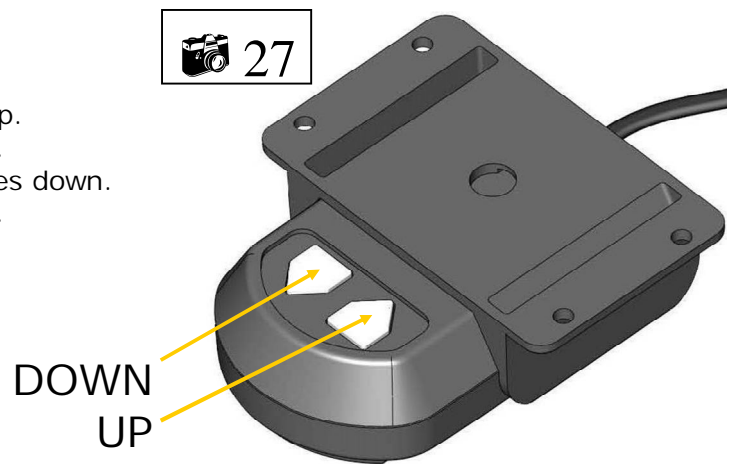

Make sure that the workstation frame can move correctly and freely at all times. Should this no longer be the case, disconnect it from the mains electricity and report it to customer services (see Section 7).

3.4.11 Assembly of the tabletop

See separate manual of the tabletop.

3.4.12 Assembly of the cover of the drive shaft

See separate manual of the tabletop.

3.4.13 Identification Sticker

4 Technical Specifications

Frame for Sit-Stand Workstation

| | |
|-----------------------------------|------------------------------------|
| Assembly Manual version | P2t081-2EN-DE-NL |
| System | 2-step, external drive |
| Material | Aluminium, steel and plastic |
| Stroke (max.) | 650 mm |
| Frame load (max.) | 80 kg |
| Frame weight | ± 28 kg |
| Speed 0 kg frame load | ± 42 mm/s |
| Speed 80 kg frame load | ± 33 mm/s |
| Input power | 115-230Vac, 4A, 50/60Hz |
| Duty cycle | 10 % (1 Minute on / 9 Minutes off) |
| Noise level | < 50 dB(A) |
| Environmental temperature Use | 15 - 30°C |
| Environmental temperature Storing | 10 - 50°C |
| Humidity Use | <85% |
| Humidity Storing | <50% |
| Indoor use only | |

4 Technical Specifications

General Tolerance = ± 1 cm

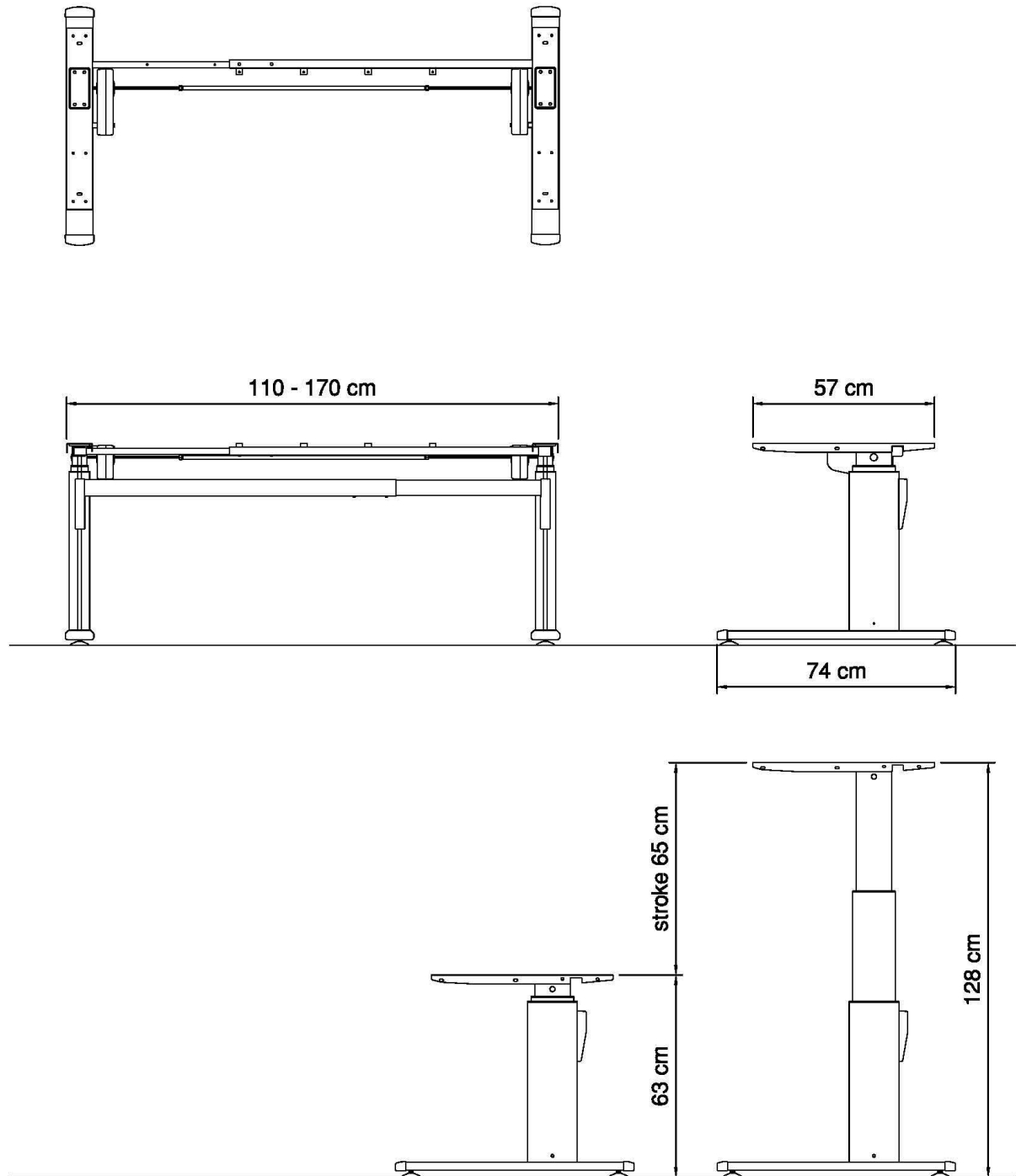

| | | |
|---------------------------|-----------|------|
| Minimum Frame Height | 63 | cm |
| Maximum Frame Height | 128 | cm |
| Maximum Stroke | 65 | cm |
| Frame Width | 118 - 170 | cm |
| Frame Depth | 74 | cm |
| Minimum Tabletop Depth | 57 | cm |
| Maximum Frame Load | 80 | kg |
| Speed 0 kg (0 lb) load | ± 42 | mm/s |
| Speed 80 kg (177 lb) load | ± 33 | mm/s |

5 Operation and Indicators

| | |
|---|--|
|  | <p>Observe the provisions of Section 2 Safety Information on page 5, in particular:</p> <p>Do not leave children unsupervised with the workstation frame. Children may be unaware of the dangers presented by the workstation frame. They would be in serious danger of injuring themselves, possibly even with fatal consequences. After each adjustment, lock the drive using the key switch. Further adjustment must then be impossible as a safeguard against use by children. Keep the key in a secure place, out of the reach of children. Do not exceed the maximum time lag of the workstation frame. Make sure there is ample space to avoid collisions if there are objects on the work surface such as computers or computer peripherals.</p> |
|---|--|

5.1 Indicators

| | |
|---|---|
|  | <p>Leave the immediate surroundings of the workstation frame at once if it starts to move spontaneously. Under no circumstances attempt to operate the workstation frame. Have the workstation frame repaired by specialists. Refrain from using the workstation frame until it has been successfully repaired.</p> <p>Stop using the workstation frame at once if you notice anything unusual (strange sounds, smoke, etc.). Have the workstation frame repaired by specialists. Refrain from using the workstation frame until it has been successfully repaired.</p> <p>Stop using the workstation frame at once if its safety features (e.g. key switch, end switch) fail to work as they should.</p> |
|---|---|

6 Troubleshooting

| Problem | Possible cause | Solution |
|---------------------|----------------------------|--|
| Frame is not moving | Cable or connector problem | Check all connectors |
| Frame is not moving | Overload | Pull out the power plug and wait 10 minutes. Put the plug back in and try again. |
| | | |
| | | |
| | | |
| | | |
| | | |

When the problem is not in the list above, please contact the customer service.

7 Customer Service

When contacting the customer service please

Retailer:

8 Manufacturer

Actiforce International B.V.

Xenonweg 11
3812 SZ Amersfoort
The Netherlands

+31 (0)33 4600120
www.actiforce.eu
info@actiforce.eu

9 Recycling

9.1 Taking the workstation out of active duty

- Pull the power plug out of the electricity socket.

9.2 Taking the workstation apart

- In case of de-assembling please follow the manual backwards or contact customer service.

9.3 Recycling

- Please split all parts to their type of material. Keep notice of National restrictions!

English

Deutsch

Nederlands

ALUFORCE PRO 250 M

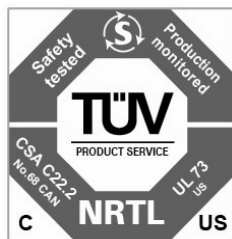
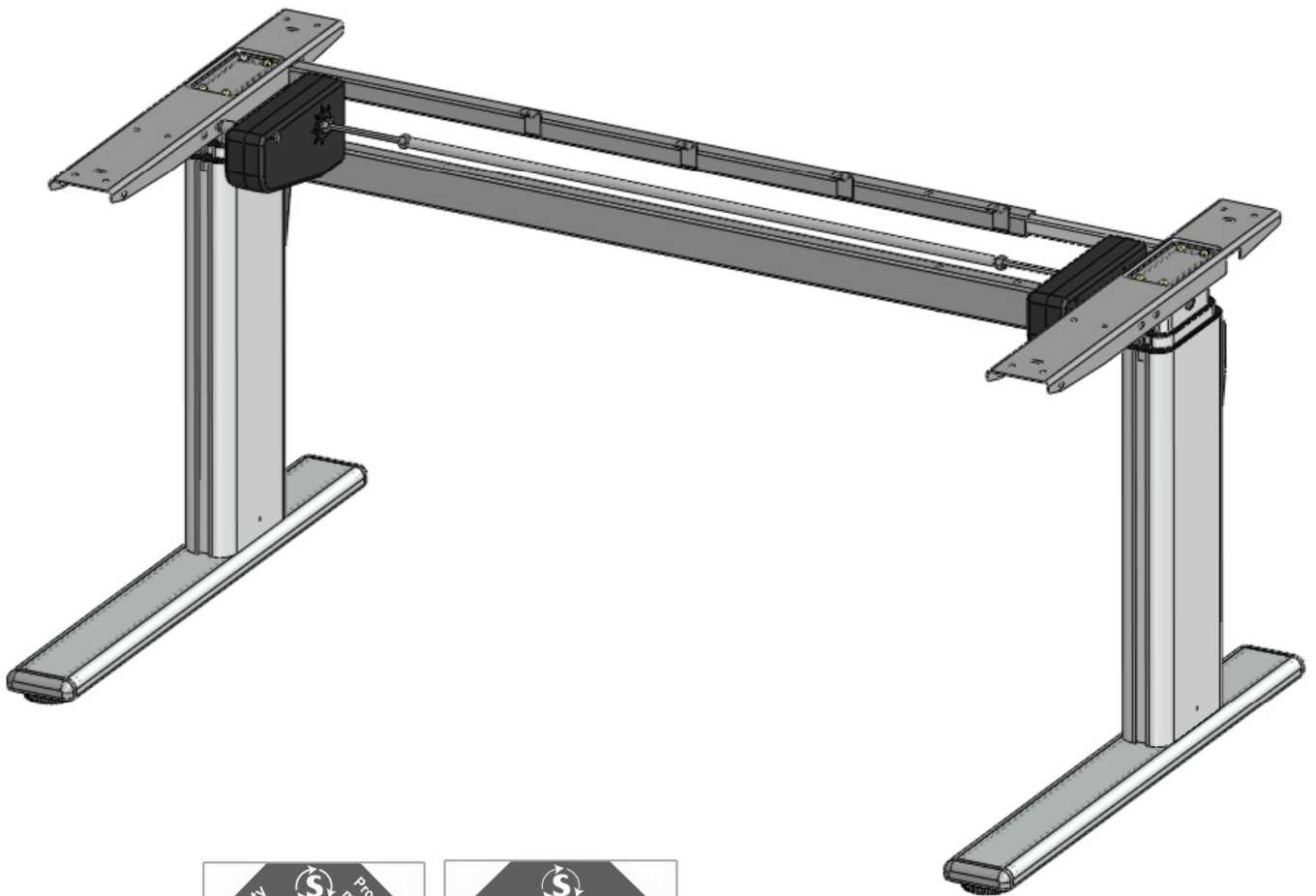

Betriebs- und Montageanleitung

P2t081-2EN-DE-NL

Lesen Sie die Betriebsanleitung gründlich durch und bewahren sie zur künftigen Verwendung auf.

Inhalt

| | | |
|------------|---|--------------|
| 1 | ALLGEMEIN | 3 |
| 1.1 | Stellenwert der Montage- und Bedienungsanleitung..... | 3 |
| 1.2 | sachgemäße Verwendung | 3 |
| 1.3 | Sachwidrige Verwendung..... | 3 |
| 1.4 | Einzuhaltende Gesetze, Richtlinien, Normen..... | 3 |
| 1.5 | FCC-Informationen für digitale Geräte der Klasse B (Netzgeräte) | 3 |
| 1.6 | Lieferumfang | 4 |
| 2 | SICHERHEITSHINWEISE | 5 |
| 2.1 | Symbol- und Hinweiserklärungen | 5 |
| 2.2 | Verwendete Symbole am Tischgestell..... | 5 |
| 2.3 | Organisatorische Maßnahmen | 5 |
| 2.4 | empfohlene Sicherheitsmaßnahmen | 5 |
| 2.5 | Hinweise zur Montage | 5 |
| 2.6 | Transport und Montage | 5 |
| 2.7 | Sicherheit/Vorsichtsmaßnahmen | 5 |
| 2.8 | Gefahren durch Elektrizität | 5 |
| 2.9 | Verwendung der Tischgestell | 6 |
| 2.10 | besondere Gefahrenstellen | 6 |
| 2.11 | Hinweise für den Notfall | 6 |
| 2.12 | Wartung und Instandhaltung | 6 |
| 2.13 | Reinigung | 6 |
| 2.14 | Geräuschpegel während der Inbetriebnahme des Tischgestells..... | 6 |
| 2.15 | Restrisiken | 6 |
| 3 | MONTAGE | 7 |
| 3.1 | Überprüfung des Lieferumfangs | 7 |
| 3.2 | Verpackung | 7 |
| 3.3 | Hinweis zum Verschrauben der Beschläge | 7 |
| 3.4 | Montage des Tischgestells | 7 |
| 3.4.1 | Vormontage der Traversen | 7 |
| 3.4.2 | Montage der unteren Traverse..... | 8 |
| 3.4.3 | Montage der oberen Traverse | 9 |
| 3.4.4 | Montage der Kufen | 10 |
| 3.4.5 | Montage der Plattenträger | 11 |
| 3.4.6 | Montage der Antriebswelle | 12-13 |
| 3.4.7 | Montage der Motoren | 14 |
| 3.4.8 | Einstellen der Gestellbreite | 15 |
| 3.4.9 | Anschluss der elektrischen Komponenten | 16 |
| 3.4.10 | Funktionstest ohne Tischplatte | 17 |
| 3.4.11 | <i>Montage Tischplatte</i> | 17 |
| 3.4.12 | <i>Montage des Netzteils</i> | 17 |
| 3.4.13 | <i>Montage der Wellenabdeckungen</i> | 17 |
| 3.4.14 | <i>Typenschild</i> | 17 |
| 4 | TECHNISCHE DATEN | 18-19 |
| 5 | BETRIEBSHINWEISE | 20 |
| 5.1 | Sicherheitshinweise | 20 |
| 6 | PROBLEMBEHANDLUNG | 21 |
| 7 | KUNDENDIENST | 24 |
| 8 | HERSTELLER | 24 |
| 9 | ENTSORGUNG | 24 |
| 9.1 | Außerbetriebnahme des Tischgestells | 24 |
| 9.2 | Demontage des Tischgestell | 24 |
| 9.3 | Recycling | 24 |

1 ALLGEMEIN

1.1 Stellenwert der Montage- und Bedienungsanleitung

Grundvoraussetzung für den sicherheitsgerechten Umgang und den störungsfreien Betrieb dieses Tischgestells ist die Kenntnis der grundlegenden Sicherheitshinweise und der Sicherheitsvorschriften. Diese Montage- und Bedienungsanleitung enthält die wichtigsten Hinweise, um das Tischgestell sicherheitsgerecht zu montieren und zu bedienen. Diese Montage- und Bedienungsanleitung, insbesondere die Sicherheitshinweise, sind von allen Personen zu beachten, die das Gestell aufbauen und an dem fertigen Tisch arbeiten. Darüber hinaus sind die für den Einsatzort geltenden Regeln und Vorschriften zur Unfallverhütung zu beachten.

1.2 Bestimmungsgemäße Verwendung

Das vorliegende Gestell dient ausschließlich der Verwendung als elektromotorisch höhenverstellbarer Sitz-/ Steharbeitsplatz in geschlossenen Räumen. Das Gestell ist somit auch nur für diesen Verwendungszweck bestimmt. Eine andere oder darüber hinausgehende Benutzung gilt als nicht bestimmungsgemäß.

Das Tischgestell darf in privater Umgebung nur mit Schlüsselschalter (optional) betrieben werden.

Beachten Sie hierzu unbedingt das Kapitel 2 „Sicherheitshinweise“. Kinder können die Gefahren des Tischgestells nicht einschätzen, wenn sie sich unbeaufsichtigt am Tisch aufhalten. Für hieraus entstehende Schäden haftet der Hersteller nicht.

Zur bestimmungsgemäßen Verwendung gehört auch

- das Beachten aller Hinweise aus der Montage- und Bedienungsanleitung und
- das Verbot von jeglichen An- und Umbauten am Tisch

1.3 Sachwidrige Verwendung

- **Verwenden Sie das Tischgestell niemals zum Heben von Personen oder Lasten!!!**
- Belasten Sie das Tischgestell nur bis zur maximalen Last (siehe Kapitel 4 „Technische Daten“).
- Verwenden Sie das Tischgestell ohne Schlüsselschalter nicht in privater Umgebung, sondern nur in gewerblichen Räumen.

1.4 Einzuhaltende Gesetze, Richtlinien, Normen

- Maschinenrichtlinie 98/37/EU
- Niederspannungsrichtlinie 73/23/EU
- Richtlinie über elektromagnetische Verträglichkeit 89/336/EU
- EN 12100 Teil 1 und 2
- EN 294, etc.

1.5 FCC-Informationen für digitale Geräte der Klasse B (Netzgeräte)

Dieses Gerät wurde getestet und entspricht den Grenzwerten für ein digitales Gerät der Klasse B gemäß Teil 15 der FCC-Regeln. Diese Grenzwerte sollen einen angemessenen Schutz gegen Frequenzstörungen bei einer Installation im Wohnbereich aufweisen. Dieses Gerät kann Störungen (Radiofrequenzen) verursachen. Wenn das Gerät nicht gemäß der Anweisungen installiert wurde, kann es auch zu erheblichen Störungen des Funkverkehrs führen. Es gibt jedoch keine Garantie dafür, dass keinerlei Störungen auftreten könnten aufgrund der unterschiedlichen Installationen. Wenn dieses Gerät zu Störungen beim Radio- oder Fernsehempfang führen sollten, schalten Sie das Gerät ab und leisten Sie den nachstehenden Maßnahmen Folge:

- Erneute Ausrichtung oder Verlegung der Empfangsantenne.
- Vergrößern Sie den Abstand zwischen dem Gerät und dem Empfänger.
- Verbinden Sie das Gerät mit einer Steckdose eines anderen Stromkreises, an dem der Empfänger angeschlossen ist.
- Fragen Sie den Händler oder einen erfahrenen Radio / Fernsichttechniker um Hilfe.

ACHTUNG Jegliche Veränderungen oder Modifikationen, die nicht ausdrücklich durch den Hersteller bestätigt wurden führen zum Erlöschen der Garantie und das Gestell darf nicht mehr benutzt werden.

1.6 Lieferumfang

| # | Bezeichnung | Anzahl |
|----|---------------------------------|--------|
| 01 | Bein | 2 |
| 02 | Kufe | 2 |
| 03 | Niveaugleiter | 4 |
| 04 | Plattenträger | 2 |
| 05 | Antriebswelle: Sechskantstab | 2 |
| 06 | Antriebswelle: Verbindungsstück | 1 |
| 07 | untere Traverse | 1 |
| 08 | Abdeckung untere Traverse | 2 |
| 09 | obere Traverse | 1 |
| 10 | Abdeckung obere Traverse | 2 |
| 11 | Netzteil | 1 |
| 12 | Netzteilkabel | 1 |
| 13 | Bedienteil | 1 |
| 14 | Bedienteilkabel | 1 |
| 15 | Master Antriebseinheit | 1 |
| 16 | Slave Antriebseinheit | 1 |
| 17 | Motor Verbindungskabel | 1 |
| 18 | Wellenabdeckung | 2 |

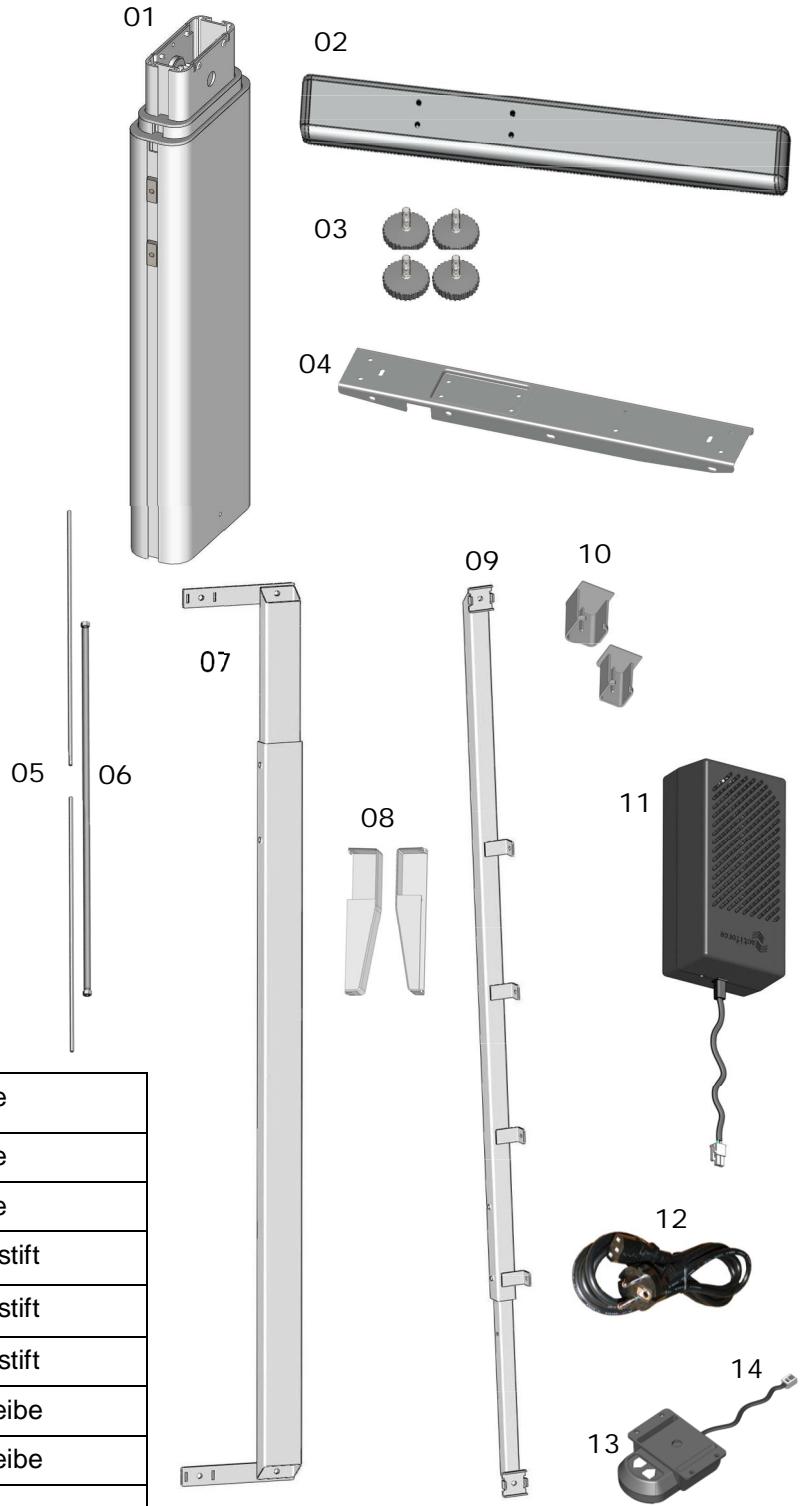

19 Beschlägebeutel

| | | | |
|-------|--|------|-----------------------|
| 19.1 | | 2 x | M6x80 Schraube |
| 19.2 | | 8 x | M6x25 Schraube |
| 19.3 | | 8 x | M5x25 Schraube |
| 19.4 | | 4 x | M6x20 Gewindestift |
| 19.5 | | 2 x | M6x16 Gewindestift |
| 19.6 | | 4 x | M6x6 Gewindestift |
| 19.7 | | 10 x | M6 Unterlegscheibe |
| 19.8 | | 8 x | M5 Unterlegscheibe |
| 19.9 | | 10 x | Flansch Mutter |
| 19.10 | | 2 x | Lagerdeckel |
| 19.11 | | 4 x | Abstandhalter |
| 19.12 | | 4 x | Schraube M4.5x20 |
| 19.13 | | 12 x | Schraube M4.5x16 |
| 19.14 | | 1 x | M10 Steckschlüssel |
| 19.15 | | 1 x | M10 Montageschlüssel |
| 19.16 | | 1 x | M8 Montageschlüssel |
| 19.17 | | 1 x | M3 Sechskantschlüssel |
| 19.18 | | 2x | Nutstein |

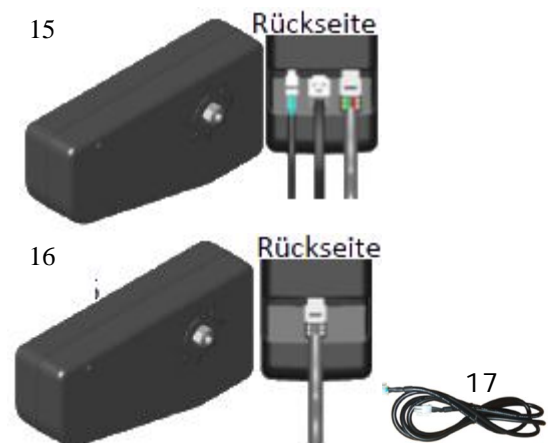

2 SICHERHEITSHINWEISE

2.1 Symbol- und Hinweiserklärungen

In der Betriebs- und Montageanleitung werden folgende Hinweise und Symbole für Gefährdungen verwendet:



Dieses Symbol weist auf eine unmittelbar drohende Gefahr für das Leben und die Gesundheit von Personen hin. Das Nichtbeachten dieser Hinweise kann schwere gesundheitsschädliche Auswirkungen zum Beispiel lebensgefährliche Verletzungen bis hin zur Todesfolge haben.



Dieses Symbol deutet auf einen wichtigen Hinweis hin. Das Nichtbeachten kann zu Schäden am Gestell führen.

2.2 Verwendete Symbole am Tischgestell



Bringen Sie keine Gegenstände oder Körperteile unter das Tischgestell bzw. zwischen die Traversen. Eine Nichtbeachtung kann zu schweren Verletzungen oder zum Tod führen.



Belasten Sie das Tischgestell nur mit der maximal vorgesehenen Last. Eine Überbelastung kann zum Bruch und zu schweren Verletzungen führen

2.3 Organisatorische Maßnahmen

Montieren Sie das Tischgestell am besten mit zwei Personen. Speziell das Umdrehen des Gestells mit montierter Tischplatte muss mit zwei Personen erfolgen

2.4 empfohlene Sicherheitsmaßnahmen

- Bewahren Sie die Montage- und Bedienungsanleitung ständig in der Nähe des Einsatzortes des Tischgestells auf.
- Halten Sie alle Sicherheits- und Gefahrenhinweise an dem Tisch (siehe Kapitel 2.2 „Verwendete Symbole am Tischgestell“ auf dieser Seite) in lesbarem Zustand und aktualisieren Sie diese gegebenenfalls.

2.5 Hinweise zur Montage

- Aufbau des Tischgestells oder Arbeiten am Tischgestell darf nur durch Personen mit einem Alter ab 16 Jahren erfolgen.
- Die Monteure müssen die Montage- und Bedienungsanleitung gelesen und verstanden haben.

2.6 Transport und Montage

- Bewegen Sie das Tischgestell nur im spannungslosen Zustand (Netzstecker herausziehen).
- Bewegen Sie das Tischgestell nur mit zwei Personen und in niedrigster Tischhöhe.
- Kippen oder ziehen Sie das Tischgestell nicht den Kufen über dem Boden entlang.
- Montieren Sie das Tischgestell nur mit dem beigefügten Werkzeug. Nur so ist sichergestellt, dass die Schrauben einwandfrei angezogen werden.

2.7 Sicherheits- und Vorsichtsmaßnahmen

- Ersetzen Sie die Motoren bei Ausfall der Schutzschalter. Defekte Schalter schalten den Antrieb in der obersten bzw. untersten Position nicht ab. Das Tischgestell wird dann über den mechanischen Anschlag der Beine gefahren. Die Höhenverstellung kann ggf. als Folge davon nicht mehr betätigt werden.
- Für die Verwendung in privater Umgebung: Schließen Sie die Antriebseinheit nach jedem Verstellvorgang mit Hilfe des Schlüsselschalters (optional) ab. Das Verstellen darf nicht mehr möglich sein - damit vermeiden Sie den Gebrauch des Tischgestells durch Kinder. Bewahren Sie den Schlüssel an einem sicheren und für Kinder unzugänglichen Ort auf.

2.8 Gefahren durch Elektrizität

- Verbinden Sie das Tischgestell erst nach vollständiger Montage mit der Stromversorgung .
- Überprüfen Sie die elektrische Ausrüstung des Tischgestells regelmäßig gemäß der Vorgaben der nationalen Vorschriften (in Deutschland sind dies die Unfallverhütungsvorschriften).
- Verwenden Sie keine Kabel mit beschädigter Isolierung. Es besteht sonst die Gefahr des elektrischen Schlages. Lassen Sie beschädigte Kabel sofort durch einen Fachbetrieb gegen unversehrte austauschen.
- Verlegen Sie die Zuleitungskabel nicht in der Nähe von Wärmequellen. Das Kabel kann durch die Wärmeeinwirkung beschädigt werden. Es besteht die Gefahr eines Brandes oder eines elektrischen Schlages.
- Trennen Sie das Tischgestell bei längerem Stillstand bzw. Nichtbenutzung von der Stromversorgung .

2.9 Benutzung des Tischgestells

- Betreiben Sie das Tischgestell ohne Schlüsselschalter nur in gewerblicher Umgebung.
- Benutzen Sie das Tischgestell ohne bzw. mit defektem Schlüsselschalter nicht in privater Umgebung.
- Lassen Sie Kinder nicht unbeaufsichtigt an das Tischgestell. Kinder können die Gefahren des Tischgestells nicht einschätzen. Es besteht die Gefahr von schweren Verletzungen mit Todesfolge. Schließen Sie die Höhenverstellung nach jeder Betätigung mit Hilfe des Schlüsselschalters (optional) ab. Das Verstellen darf danach nicht mehr möglich sein - damit vermeiden Sie den Gebrauch durch Kinder. Bewahren Sie den Schlüssel an einem sicheren und für Kinder unzugänglichen Ort auf.
- Benutzen Sie das Tischgestell nur in der dafür vorgesehenen Umgebung (siehe Kapitel 5 „Produktangaben“).
- Benutzen Sie das Tischgestell nicht auf einem unebenen Untergrund. Es besteht die Gefahr des Umkippens.
- Beachten Sie die Einschaltdauer des Tischgestells von 10 %. Halten Sie nach jeder Höhenverstellung (max. 1 Minute) eine Pause von mindestens 9 Minuten ein.
- Belasten Sie das Tischgestell nicht über das zulässige Gewicht, beachten Sie die maximal zulässige Flächenlast. (siehe Kapitel 5 "Produktangaben").

2.10 Besondere Gefahrenstellen

- Achten Sie bei der Verstellung des Tischgestells darauf, dass sich keine Personen in der Nähe des Tischgestells aufhalten. Es besteht Verletzungsgefahr.
- Achten Sie bei der Aufstellung des Tischgestells auf vollständige Kollisionsfreiheit (z. B. Dachschräge, bauliche Gegebenheiten, Rollcontainer, Papierkorb, usw.) in allen möglichen Verstellpositionen.
- Achten Sie auch auf Kollisionsfreiheit, wenn sich Gegenstände - z. B. EDV-Geräte – auf dem Tisch befinden.
- Halten Sie einen seitlichen Sicherheitsabstand vom mindestens 25 mm zu jedem anderen Möbelstück ein.

2.11 Hinweise für den Notfall

- Entfernen Sie sich sofort aus der unmittelbaren Umgebung des Tisches, wenn dieser sich unbeabsichtigt in Bewegung setzen sollte. Nehmen Sie das Tischgestell nicht in Betrieb. Lassen Sie das Tischgestell durch einen Fachbetrieb reparieren. Nehmen Sie das Tischgestell erst wieder nach erfolgter Reparatur in Betrieb.
- Nehmen Sie das Tischgestell sofort außer Betrieb, wenn ungewöhnliche Vorkommnisse (Geräusche, Qualm, Rauch, usw.) am Tischgestell entstehen sollten. Lassen Sie das Tischgestell durch einen Fachbetrieb reparieren. Nehmen Sie das Tischgestell erst wieder nach erfolgter Reparatur in Betrieb.
- Nehmen Sie das Tischgestell sofort außer Betrieb, wenn die Sicherheitseinrichtungen (z. B. Bedienteil) nicht ordnungsgemäß funktionieren.

2.12 Wartung und Instandhaltung

- Bitte achten Sie darauf, dass sich das Produkt immer in einem einwandfreien Zustand befindet. Gegebenenfalls lassen Sie es in regelmäßigen Abständen von Fachpersonal prüfen
- Führen Sie keine Reparaturen am Tisch oder den Komponenten selbst durch.
- Nehmen Sie keine baulichen Veränderungen am Tisch vor.
- Halten Sie die maximale Einschaltdauer des Tischgestells ein (siehe Kapitel 2.9 Benutzung des Tischgestells auf Seite 6).
- Tauschen Sie defekte Komponenten des Tischgestells nur gegen neue Originalteile des Herstellers aus. Verwenden Sie bitte ausschließlich Originalersatzteile des Herstellers. Beachten Sie dabei diese Montageanleitung.

2.13 Reinigung

- Stauben Sie das Tischgestell mit einem trockenen Lappen einmal pro Woche ab.
- Reinigen Sie das Tischgestell mit einem feuchten Tuch und mildem Reinigungsmittel alle 2 Wochen.

2.14 Geräuschpegel des Tischgestells

- Der von diesem Tischgestell ausgehende Geräuschpegel beträgt < 50 dB(A)

2.15 Restrisiken

Das Tischgestell ist nach dem Stand der Technik und den anerkannten sicherheitstechnischen Regeln gebaut. Dennoch können bei Verwendung Gefahren für Leib und Leben des Benutzers oder Dritte bzw. Beeinträchtigungen am Tischgestell oder an anderen Sachwerten entstehen. Das Tischgestell ist nur zu benutzen:

- für die bestimmungsgemäße Verwendung
- in sicherheitstechnisch einwandfreiem Zustand

3 MONTAGE

3.1 Überprüfung des Lieferumfangs

- Öffnen Sie den Karton vorsichtig.



Bitte beachten Sie vor der Montage die Sicherheitshinweise in Abschnitt 2.

- Verwenden Sie hierzu keine langen Messerklingen. Dabei können Teile im Inneren beschädigt werden.
- Überprüfen Sie, ob alle in der Liste in Abschnitt 1.6 angegebenen Teile vorhanden sind.
- Überprüfen Sie, ob transportbedingte Beschädigungen sichtbar sind. Wenden Sie sich bei beschädigten oder falschen Komponenten an den Kundendienst (siehe Abschnitt 7).
- Versuchen Sie nicht, das gelieferte Tischgestell zu montieren, wenn Sie Beschädigungen oder eine fehlerhaften Lieferumfang feststellen.

3.2 Verpackung

- Entfernen Sie die Verpackung und entsorgen Sie diese als Haus-/Papiermüll.
- Beachten Sie die nationalen Rechtsvorschriften.

3.3 Hinweis zum Verschrauben der Beschläge

- Montieren Sie das Tischgestell ausschließlich unter Verwendung der mitgelieferten Werkzeuge.

3.4 Montage des Tischgestells

3.4.1 Vormontage der Traversen

Die folgenden Bauteile sind zu montieren:

| # | Bezeichnung | Anzahl |
|-------|-----------------------|--------|
| 07 | untere Traverse | 1 |
| 09 | obere Traverse | 1 |
| 19.17 | M3 Sechskantschlüssel | 1 |
| 19.6 | M6x6 Gewindestift | 4 |

| empfohlene Tischplattenmaße | |
|-----------------------------|-------------|
| Gestellbreite | Tischplatte |
| 1,1 m | 120 cm |
| 1,3 m | 140 cm |
| 1,5 m | 160 cm |
| 1,7 m | 180 cm |

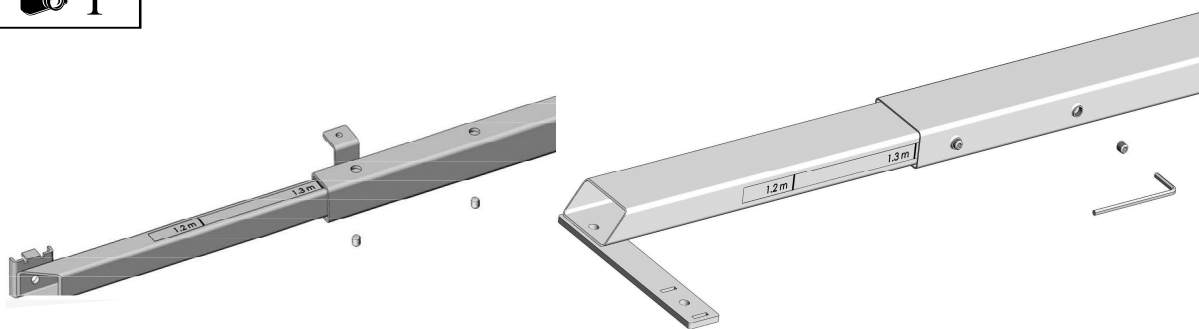

Schrauben Sie die 4 Gewindestifte in die Gewindebohrungen.

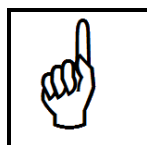

Ziehen Sie die Gewindestifte noch nicht fest an!

Ziehen Sie die Gewindestifte erst nach der Montage der Komponenten nach Schritt 3.4.7 (Einstellung der Breite, Seite 15) fest.

3.4.2 Montage der unteren Traverse

montieren Sie folgende Komponenten:

| # | Bezeichnung | Anzahl |
|-------|------------------------------|--------|
| 01 | Bein | 2 |
| 07 | Traverse, untere—vormontiert | 1 |
| 08 | Abdeckung, untere Traverse | 2 |
| 19.4 | M6x20-Gewindestifte | 2 |
| 19.5 | M6x16-Gewindestifte | 2 |
| 19.9 | M6-Flanschmutter | 4 |
| 19.14 | M10-Rohrschlüssel | 1 |
| 19.15 | M10-Montageschlüssel | 1 |
| 19.17 | M3-Sechskantschlüssel | 1 |

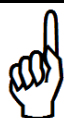
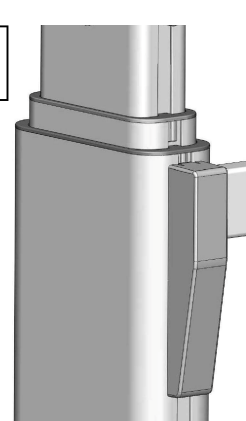
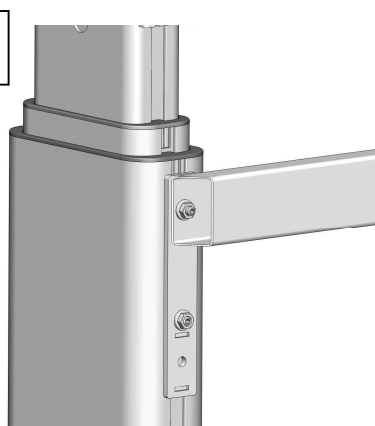
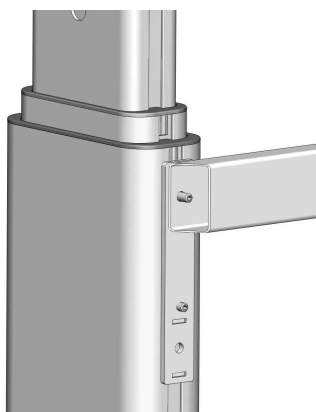

Um Komponenten und ggf. den Boden vor Kratzern zu schützen, empfiehlt es sich vor der Montage eine Unterlage zu verwenden. Dazu können sie zum Beispiel den mitgelieferten Karton verwenden indem sie diesen auseinanderfalten.

Abbildung 2

Legen sie ein Bein flach auf den Fußboden und das andere Bein parallel daneben. Achten sie darauf, dass die Nutsteine nach oben zeigen.

Schrauben Sie die vier Gewindestifte in die Nutsteine:

- M6 x 20 Gewindestifte in die oberen Nutsteine
- M6 x 16 Gewindestifte in die unteren Nutsteine

Drehen Sie die Gewindestifte mit dem Imbuschlüssel nur leicht fest

Abbildung 3

Stecken Sie die vormontierte untere Traverse auf die Gewindestifte beider Beine.

Abbildung 4

Schrauben Sie die Flanschmuttern auf die Gewindestifte. Ziehen Sie die Flanschmuttern mit dem M10 Montageschlüssel an.

Abbildung 5

Stecken Sie die Abdeckkappen auf die Enden der Traverse. Verwenden Sie die Abdeckkappen nur für die entsprechende Seite.

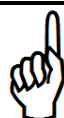

Bitte beachten, dass die Abdeckkappen unterschiedlich groß sind. Die Abdeckkappen nicht mit zu viel Kraftaufwand montieren, damit sie nicht zerbrechen.

3.4.3 Montage der oberen Traverse

montieren sie folgende Komponenten:

| # | Bezeichnung | Anzahl |
|-------|--------------------------------|--------|
| 01 | Bein | 2 |
| 09 | Traverse, untere — vormontiert | 1 |
| 10 | Abdeckung, untere Traverse | 2 |
| 19.4 | M6x20-Gewindestifte | 2 |
| 19.9 | M6-Flanschmutter | 2 |
| 19.14 | M10-Rohrschlüssel | 1 |
| 19.17 | M3-Sechskantschlüssel | 1 |
| 19.18 | Nutstein | 2 |

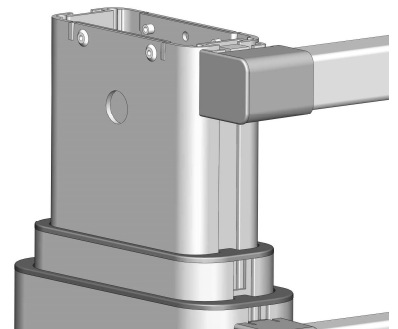
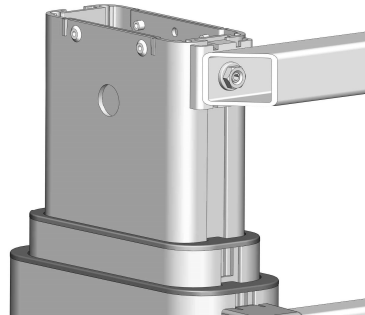
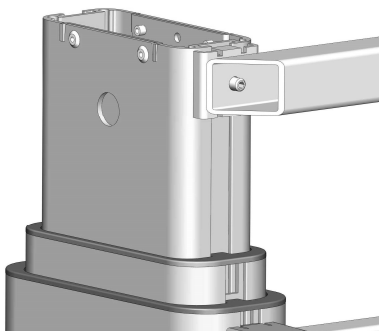
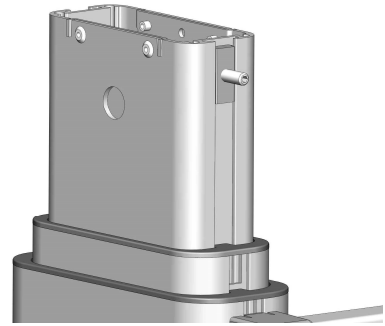

Achten sie darauf, dass die obere Traverse bündig mit der Oberkante der Beine abschließt!



Bitte beachten, dass die Abdeckkappen unterschiedlich groß sind. Die Abdeckkappen nicht mit zu viel Kraftaufwand montieren, damit sie nicht zerbrechen.

3.4.4 Montage der Kufen

montieren sie folgende Komponenten:

| # | Bezeichnung | Anzahl |
|-------|----------------------|--------|
| | Beine, vormontiert | 1 |
| 02 | Kufe | 2 |
| 03 | Niveaugleiter | 4 |
| 19.2 | M6x25 Schraube | 8 |
| 19.7 | M6 Unterlegscheibe | 8 |
| 19.14 | M10-Rohrschlüssel | 1 |
| 19.15 | M10-Montageschlüssel | 1 |



Abbildung 10

Schrauben sie jeweils zwei Niveaugleiter in jede Kufe.

Abbildung 11

- Drehen sie zunächst die vormontierten Beine mit der Traverse um (mit 2 Personen).
- Die obere Traverse ist jetzt dicht über dem Fußboden.
- Sichern sie die Beine vor dem Umfallen.
- Positionieren sie die Kufen wie auf Bild 11 in Relation zu der Traverse
- Verbinden sie die beiden Kufen mit vier Schrauben und Unterlegscheiben mit jeweils einem Bein
- Mit des M10-Rohrschlüssels und des M10-Montageschlüssels sind die 8 Schrauben nun fest anzuziehen

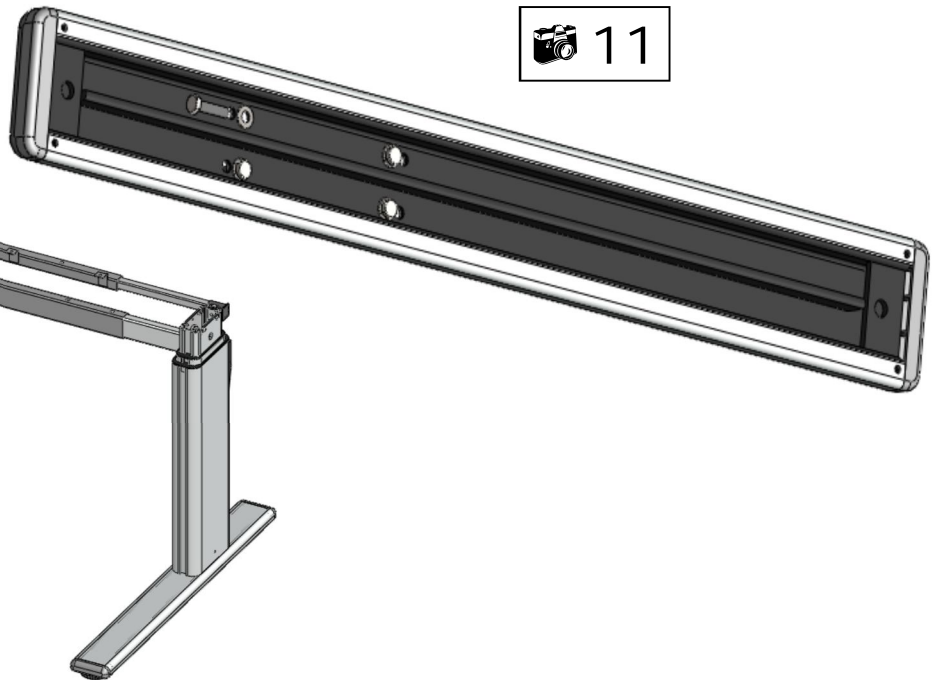
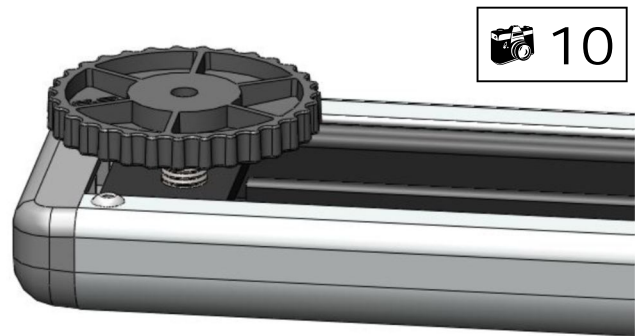
Abbildung 12

Stellen sie jetzt das Gestell auf die Kufen (mit 2 Personen).
Das Gestell sollte nun wie abgebildet aussehen.

3.4.5 Montage der Plattenträger

montieren sie folgende Komponenten:

| # | Bezeichnung | Anzahl |
|-------|----------------------|--------|
| | Gestell, vormontiert | 1 |
| 04 | Plattenträger | 2 |
| 19.3 | M5x25 Schraube | 8 |
| 19.8 | M5 Unterlegscheibe | 8 |
| 19.16 | M8-Montageschlüssel | 1 |

 13

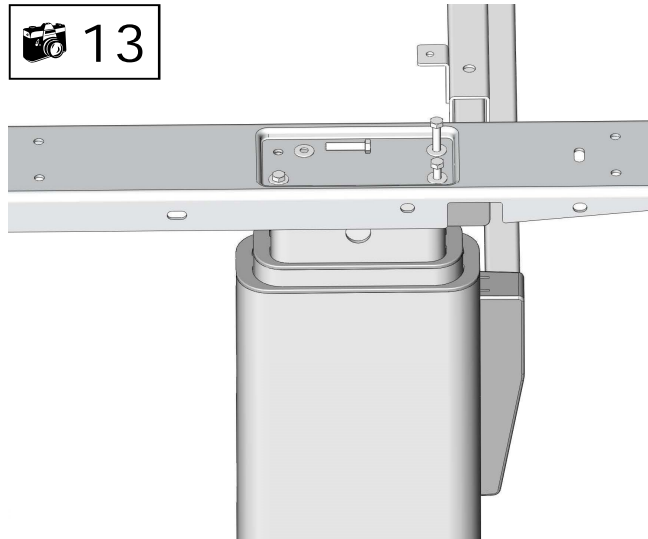

 14



Abbildung 13

Positionieren sie die Plattenträger wie abgebildet (14).

Montieren sie die oberen Plattenträger mithilfe der M5-Schrauben und Unterlegscheiben an den Beinen. Ziehen Sie die Schrauben mit dem Montageschlüssel fest.

3.4.6 Montage der Antriebswelle

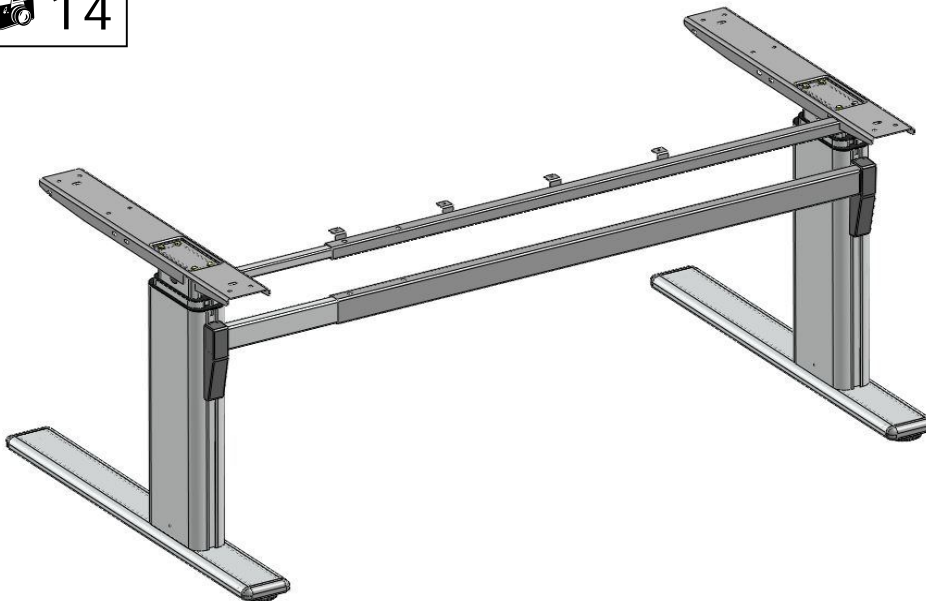
montieren sie folgende Komponenten:

| # | Bezeichnung | Anzahl |
|----|---------------------------------|--------|
| | Vormontiertes Gestell | 1 |
| 05 | Antriebswelle: Sechskantstab | 2 |
| 06 | Antriebswelle: Verbindungsstück | 1 |
| 15 | Master Motor | 1 |
| 16 | Slave Motor | 1 |



Abbildung 15

Schieben sie die Sechskantstäbe von außen durch die sechskantförmigen Öffnungen in den Beinen. Schieben Sie beide Inbuswellen ca. 15 cm in das Gestell.

Abbildung 16 & 17

Schieben sie den Master Motor auf der Seite des Gestells auf den Sechskantstab, auf der sich später auch das Bedienteil befinden soll. Auf die andere Seite ist dann der Slave Motor auf die Sechskantwelle zu schieben

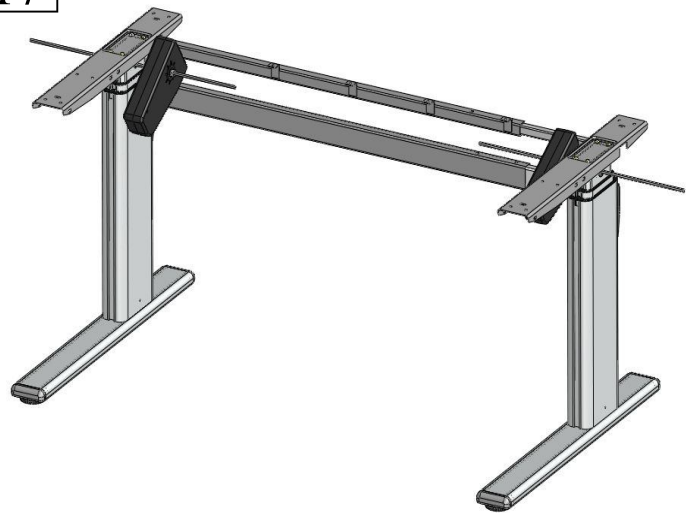
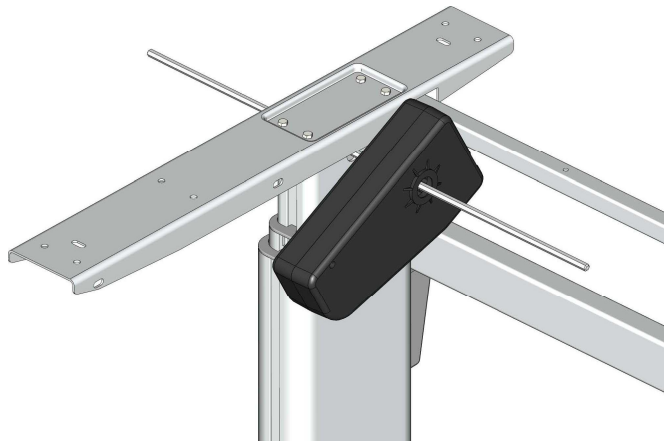
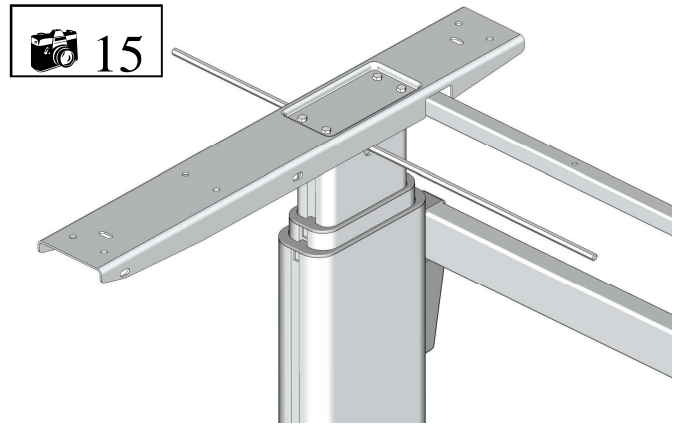
| | |
|--|--|
| | Kontrollieren Sie, ob sich alle Bauteile in der Originalverpackung befinden. |
| | Bevor sie den Motor auf den Sechskantstab schieben, müssen sie darauf achten, dass beide Beine in unterster Position sind. Um das zu gewährleisten, ist es ratsam von oben leichten Druck auf die Beine auszuüben, um die Segmente des Beins zusammenschieben. |
| | Wenn sie den Motor auf den Sechskantstab schieben, achten sie unbedingt auf die Ausrichtung des Motors (siehe Abbildungen 17). Der Motor muss möglichst parallel mit dem Plattenträger aufgeschoben werden. |

3.4.6 Montage der Antriebswelle — Fortsetzung

 18



Abbildung 18

Schieben Sie die beiden Sechskantstäbe in das Verbindungsstück der Antriebswelle
Schieben sie den Motor ggf. wieder in die Nähe des Plattenträgers

Abbildung 19

Schieben Sie die beiden Sechskantstäbe soweit in das Gestell hinein, bis sie beide bündig mit der Außenseite der beiden abschließen.

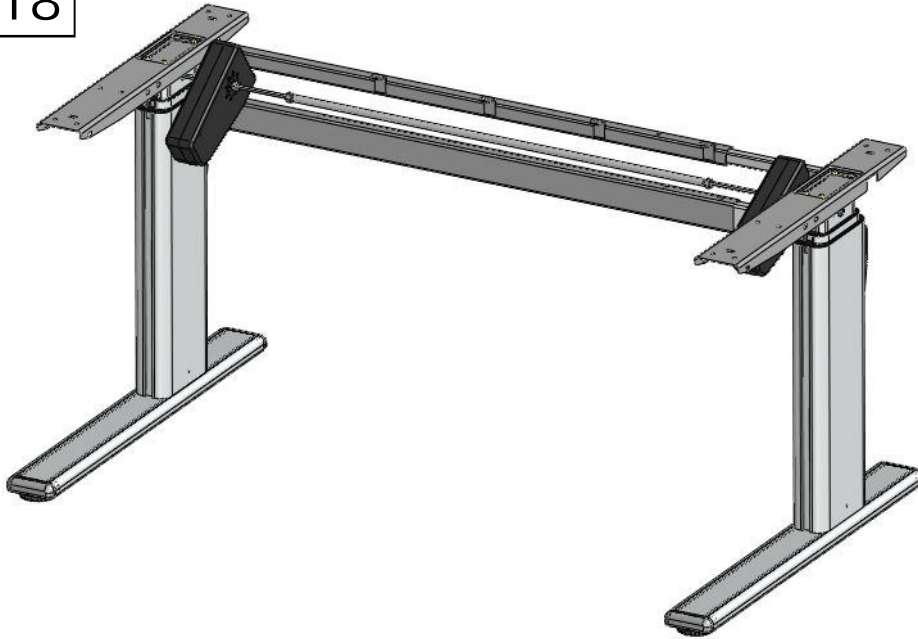
Richten sie das Verbindungsstück so aus, dass der Abstand zu beiden Beinen gleichmäßig erscheint.
Schieben sie den Motor ggf. wieder in die Nähe des Plattenträgers



Ziehen sie die Überwurfmutter des Verbindungsstücks noch nicht fest.

 19

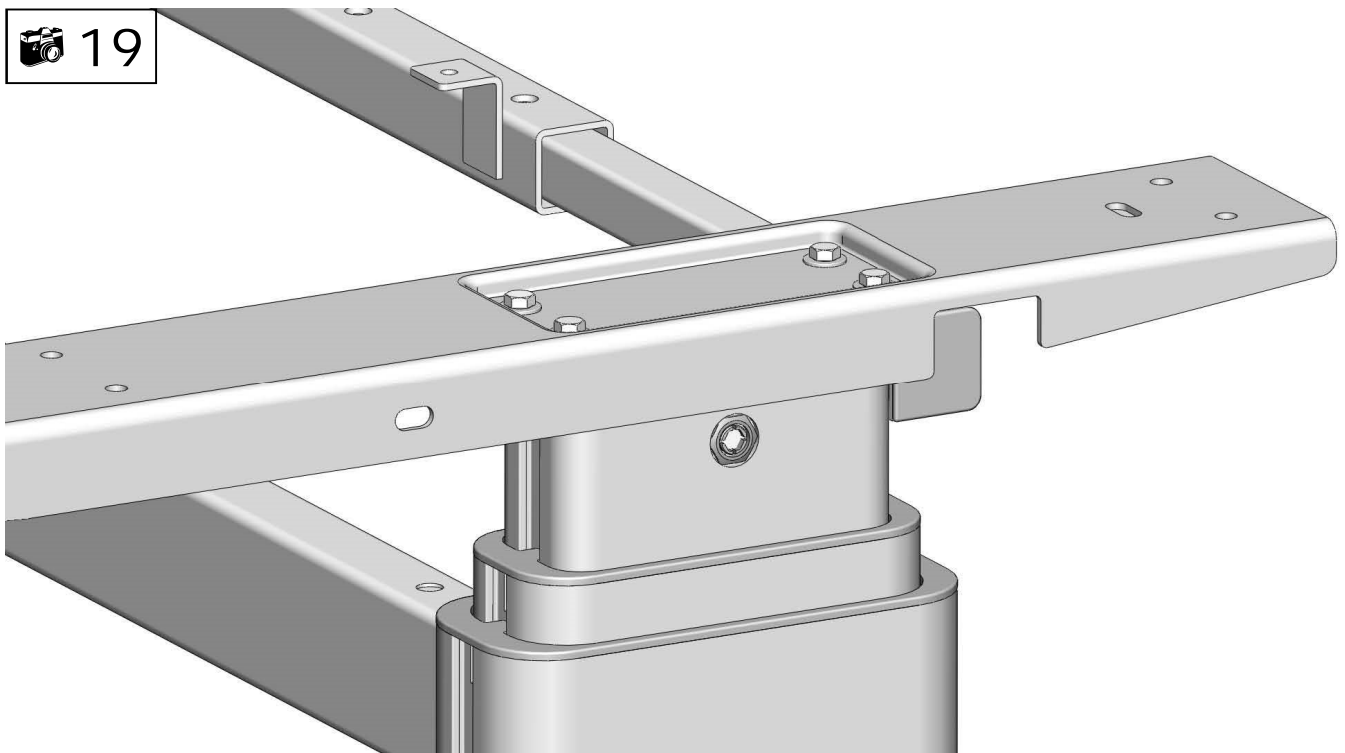

3.4.7 Montage des Motors

montieren sie folgende Komponenten:

| # | Bezeichnung | Anzahl |
|-------|-----------------------|--------|
| | Vormontiertes Gestell | 1 |
| 19.1 | M6x80 Schraube | 2 |
| 19.7 | M6 Unterlegscheibe | 2 |
| 19.9 | Flanschnutter | 4 |
| 19.11 | Abstandhalter | 2 |
| 19.15 | M10 Montageschlüssel | 1 |

 20

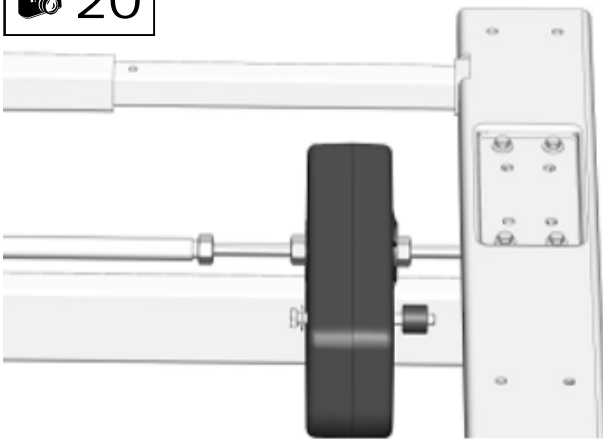

 21

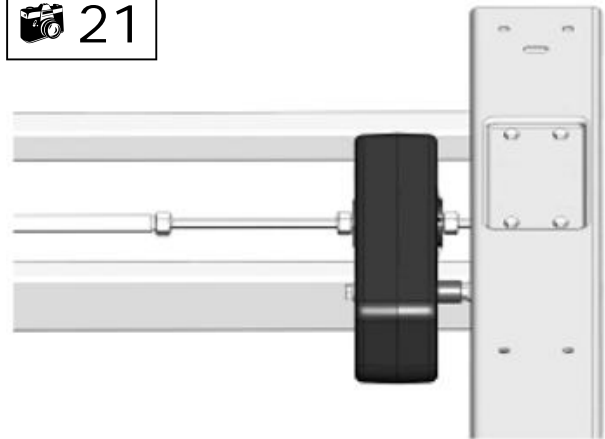

 22

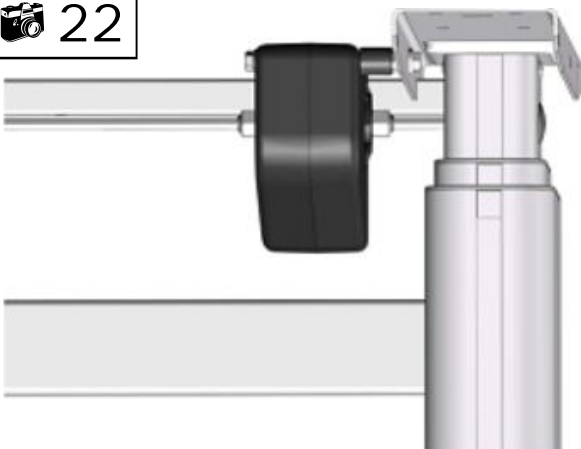

 23



Abbildung 20

Schieben sie die M6x80-Schraube mit einer M6-Unterlegscheibe durch die dafür vorgesehene Öffnung im Motor. Schieben und platzieren sie den Abstandhalter über M6x85-Schraube zwischen Motor und Plattenträger.

Abbildung 21

Schrauben sie die Flanschnutter wie im Bild gezeigt über die M6x80-Schraube.

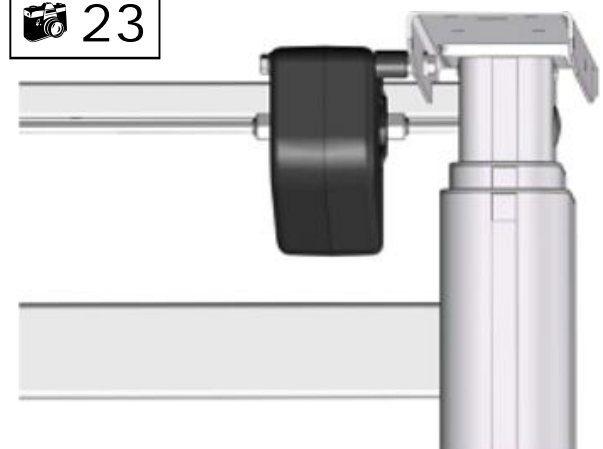
Abbildung 22

Stecken sie die Schraube durch die Öffnung im Plattenträger.

Die zweite Flanschnutter schrauben sie wie im Bild gezeigt von der Innenseite Plattenträgers auf die Schraube.

Abbildung 23

Achten sie auf eine parallele Ausrichtung des Motors zum Plattenträger achten.

Ziehen sie die M6-Flanschnuttern fest an.

Wieder holen Sie diese Arbeitsschritte mit dem anderen Motor

3.4.8 Einstellen der Gestellbreite

montieren sie folgende Komponenten:

| # | Bezeichnung | Anzahl |
|-------|-----------------------|--------|
| | Vormontiertes Gestell | 1 |
| 19.10 | Lagerdeckel | 2 |
| 19.15 | M10 Montageschlüssel | 1 |
| 19.17 | M3-Sechskantschlüssel | 1 |

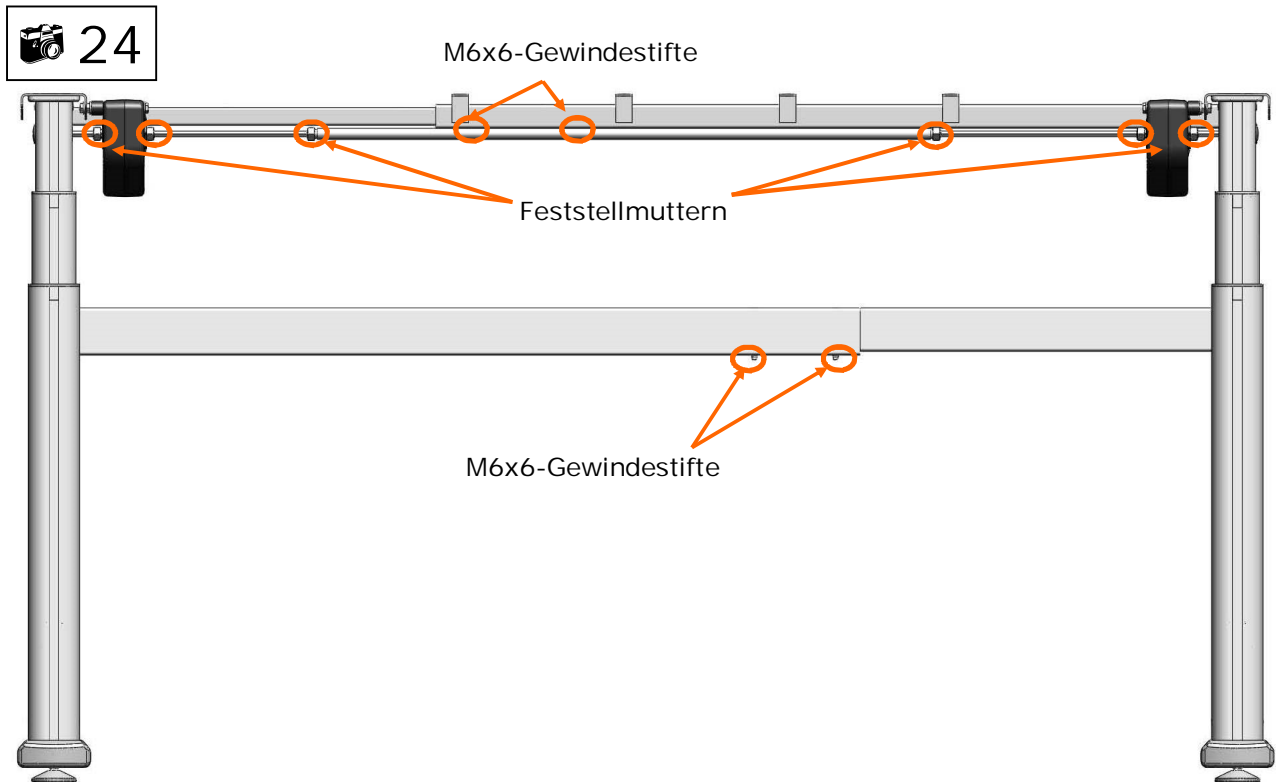

Ziehen sie jetzt das Gestell auf die gewünschte Breite. Sollten sie zuvor die Gewinde stiffe bzw. Überwurfmuttern angezogen haben, müssen sie diese jetzt noch einmal lösen.

Abbildung 24

Ziehen sie Gewindestifte und Überwurfmuttern (abgebildet) fest.

Abbildungen 25

Kleben sie die Lagerdeckel wie abgebildet auf die Öffnungen der Beine

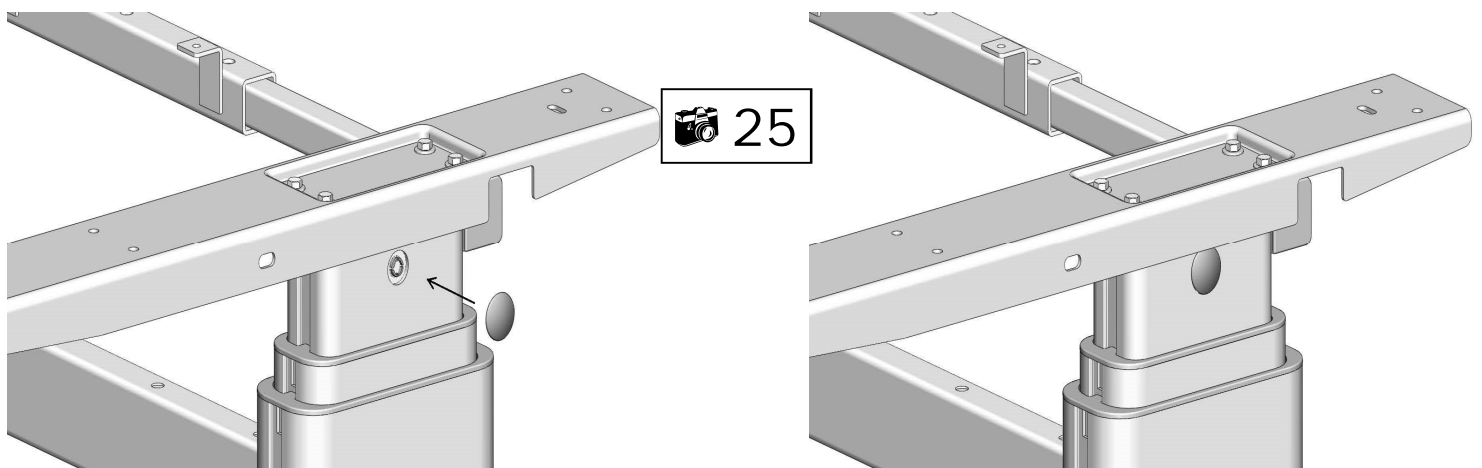

3.4.9 Anschluss der elektrischen Komponenten

montieren sie folgende Komponenten:

| # | Bezeichnung | Anzahl |
|----|------------------------|--------|
| | Vormontiertes Gestell | 1 |
| 11 | Netzteil | 1 |
| 12 | Netzteilkabel | 1 |
| 13 | Bedienteil | 1 |
| 14 | Bedienteilkabel | 1 |
| 17 | Motor Verbindungskabel | 1 |



Abbildung 26

Schließen sie das Verbindungskabel an den Slave Motor an

Abbildungen 27

- Stecken Sie das Bedienteilkabel in die passende Buchse am Master Motor.
- Stecken Sie das Motorverbindungskabel in die passende Buchse am Master Motor.
- Stecken Sie das vom Netzteil ausgehende Kabel in die passende Buchse am Master Motor

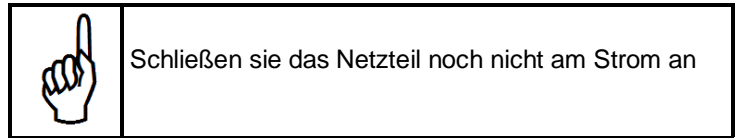
Stecken sie jetzt das Netzteilkabel in das Netzteil.



Abbildung 28

Stecken Sie jetzt das Netzteilkabel in eine nahe Steckdose (230 V~, 50-60Hz).

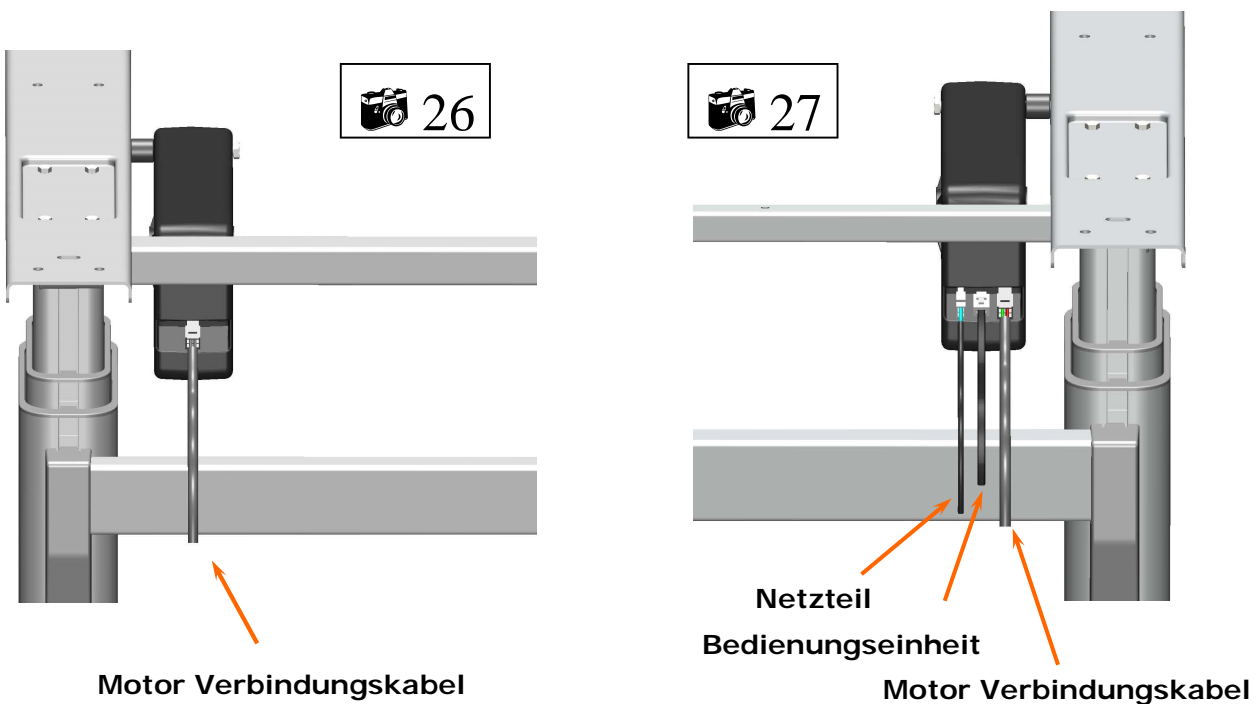

3.4.10 Funktionstest ohne Tischplatte

Die folgenden Bauteile sind zu verwenden:

Abbildung 37

- Drücken Sie "UP" Taste, das Gestell fährt hoch.
- Lassen sie die Taste los, das Gestell stoppt.
- Drücken Sie "DOWN" Taste, das Gestell fährt runter.
- Lassen sie die Taste los, das Gestell stoppt.

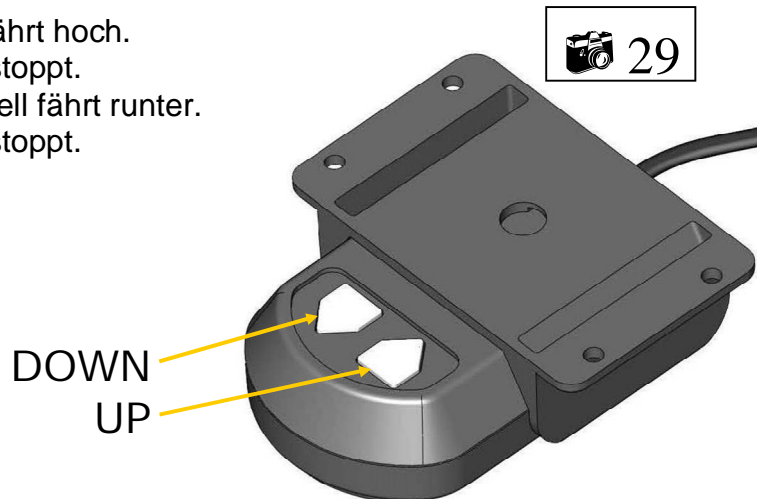

Achten Sie darauf, daß alle Bewegungen des Tischgestells korrekt und ruckfrei erfolgen. Sollte das nicht der Fall sein, ziehen Sie den Netzstecker und wenden Sie sich bitte an den Kundendienst Ihres Fachhändlers.

3.4.11 Montage der Tischplatte

Schauen sie in die separate Montageanleitung der Tischplatte.

Sollten Sie dieses Gestell ohne Tischplatte erhalten haben, bzw. liegt Ihnen keine Anleitung dazu vor, so muss folgende Empfehlung berücksichtigt werden.

| empfohlene Tischplattenmaße | | |
|-----------------------------|-------------|---------|
| Gestellbreite | Tischplatte | Gewicht |
| 1,1 m | 120 cm | 10.0 kg |
| 1,3 m | 140 cm | 15.0 kg |
| 1,5 m | 160 cm | 20.0 kg |
| 1,7 m | 200 cm | 25.0 kg |

3.4.12 Montage der Netzteils

Verwenden sie das beigelegte Bohrbild *Schauen sie in die separate Montageanleitung der Tischplatte.*

3.4.13 Montage der Wellenabdeckungen

Schauen sie in die separate Montageanleitung der Tischplatte.

3.4.14 Typenschild

4 TECHNISCHE DATEN

Gestell für einen elektromotorisch höhenverstellbaren Sitz-/Steharbeitstisch

| | |
|--|------------------------------------|
| Anleitung, Version: | P2t081-2EN-DE-NL |
| System | 2-stufige Motorversion, elektrisch |
| Material | Aluminium, Stahl und Kunststoff |
| Hub (max.) | 650 mm |
| Getellbelastung (max.) Flächenlast | 80 kg |
| Gestellgewicht | ± 28 kg |
| Hubgeschwindigkeit 0 kg Getellbelastung | ± 42 mm/s |
| Hubgeschwindigkeit 80 kg Getellbelastung | ± 33 mm/s |
| Spannung | 115-230Vac, 4A, 50/60Hz |
| Nutzungszyklus | 10 % (1 Minute on / 9 Minutes off) |
| Geräuschpegel | < 50 dB(A) |
| Zul. Umgebungstemperatur Betrieb | 15 - 30°C |
| Zul. Umgebungstemperatur Einlagerung | 10 - 50°C |
| Zul. Luftfeuchtigkeit bei Betrieb | <85% |
| Zul. Luftfeuchtigkeit bei Einlagerung | <50% |
| Nicht im freien verwenden - nur für Gebrauch in Gebäuden !!! | |

4 Technische Daten

(* Allgemeine Toleranz = ± 1 cm)

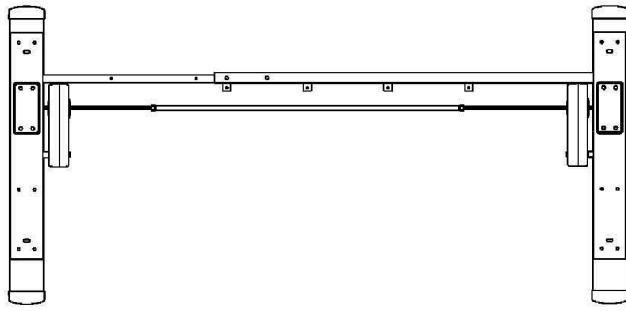

118 — 170 cm

57 cm

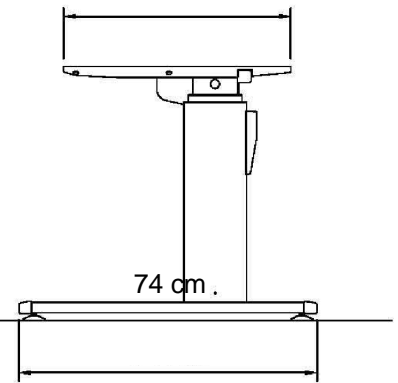
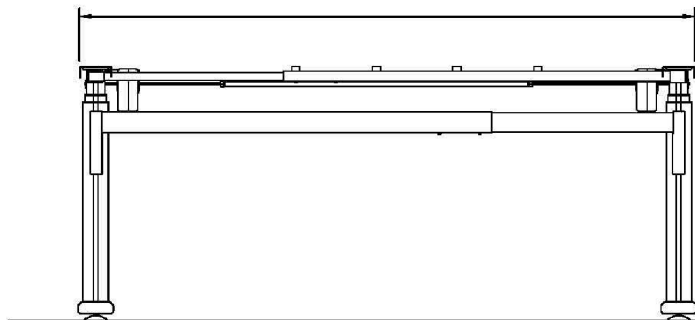

74 cm .

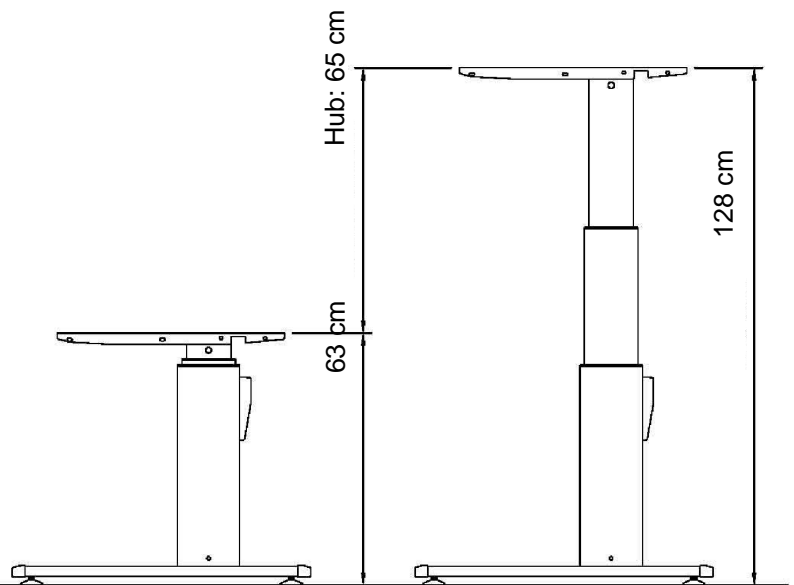

Hub: 65 cm

63 cm

128 cm

| | |
|----------------------------|--------------|
| minimale Gestellhöhe | 63 cm |
| maximale Gestellhöhe | 128 cm |
| maximaler Hub | 65 cm |
| Gestellbreite | 118 - 170 cm |
| Gestelltiefe | 74 cm |
| minimale Tischplattentiefe | 57 cm |

Maximale Gestellbelastung/ Flächenlast 80 kg

Geschwindigkeit (0 kg Gestellbelastung) ± 42 mm/s

Geschwindigkeit (80 kg Gestellbelastung) ± 33 mm/s

5 BETRIEBSHINWEISE

| | |
|---|---|
|  | <p>Beachten Sie die Bestimmungen von Abschnitt 2 Sicherheitshinweise auf Seite 5, insbesondere:</p> <p>Lassen Sie keine Kinder unbeaufsichtigt mit dem Tischgestell. Kinder können über die Gefahren, die von diesem Tischgestell ausgehen nicht einschätzen. Sie unterliegen einer großen Gefahr, sich selbst zu verletzen, vielleicht sogar mit tödlichen Folgen.</p> <p>Nach jeder Einstellung, sperren Sie das Bedienteil mit dem Schlüsselschalter. Weitere Vorkehrungen sind dann, als Schutzmaßnahmen gegen die Benutzung durch Kinder unnötig. Verwahren Sie den Schlüssel an einem sicheren Ort, außerhalb der Reichweite von Kindern.</p> <p>Überschreiten Sie nicht die maximale Betriebsdauer des Gestells.</p> <p>Vergewissern Sie sich, um Kollisionen zu vermeiden, dass ausreichend Platz gegeben ist. Auch wenn Gegenstände auf der Arbeitsfläche wie z.B. Computer, Arbeitsmaterial oder Sonstiges gestellt wurden.</p> |
|---|---|

5.1 Sicherheitshinweise

| | |
|---|---|
|  | <p>Verlassen Sie die unmittelbare Umgebung des Gestells, wenn es spontan beginnt sich zu bewegen.</p> <p>Versuchen Sie unter keinen Umständen das Gestell zu bedienen. Verzichten Sie auf den Einsatz des Gestells bis es vollständig fachmännisch und erfolgreich repariert wurde</p> <p>Benutzen Sie das Gestell nicht mehr wenn etwas ungewöhnliches auftreten sollte (z.B. laute Geräusche , Rauchbildung, etc.). Lassen Sie das Gestell nur von einem Fachmann reparieren.</p> <p>Verzichten Sie auf den Einsatz des Gestelles bis es vollständig fachmännisch und erfolgreich repariert wurde.</p> <p>Benutzen Sie das Gestell nicht mehr ,wenn Sicherheitsrisiken auftreten sollten (z.B. Schlüsselschalter ,Endschalter) funktionieren nicht wie sie es eigentlich sollten.</p> |
|---|---|

6 PROBLEMBEHANDLUNG

| Problem | Mögliche Ursache | Lösung |
|---------------------------|-----------------------------|---|
| Gestell bewegt sich nicht | Kabel oder Anschluß problem | Überprüfen aller Anschlüsse |
| Gestell bewegt sich nicht | überlastet | Ziehen Sie den Stecker für ca. 10 Minuten aus der Steckdose. Stecken Sie den Stecker wieder in die Steckdose und versuchen Sie es erneut |
| | | |
| | | |
| | | |
| | | |
| | | |

Wenn das Problem hier nicht gelisted ist, kontaktieren Sie bitte unseren Kundenservice.

7 KUNDENDIENST

Bei Inanspruchnahme des Kundendienstes bitte stets den Tischgestelltyp angeben.

Retailer:

8 HERSTELLER

Actiforce International BV
Xenonweg 12
3812 SZ Amersfoort
The Netherlands
+31 (0)33 4600120
info@actiforce.eu
www.actiforce.eu

9 ENTSORGUNG

9.1 Tischgestell außer Betrieb nehmen

- Ziehen Sie den Netzstecker aus der Steckdose.

9.2 Tischgestell abbauen und ggf. Zerlegen

- Zwecks Abbau und Zerlegung des Tischgestell setzen Sie sich ggf. mit dem Kundendienst Ihres Fachhändlers in Verbindung

9.3 Entsorgung

- Demontieren Sie das Tischgestell nach Werkstoffen getrennt und entsorgen Sie diese umweltgerecht. Bitte nationale Vorschriften beachten!

English

Deutsch

Nederlands

ALUFORCE PRO 250 M

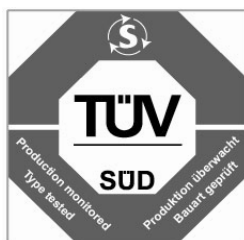
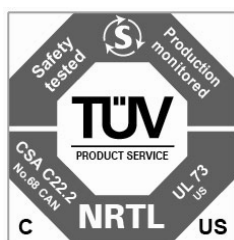
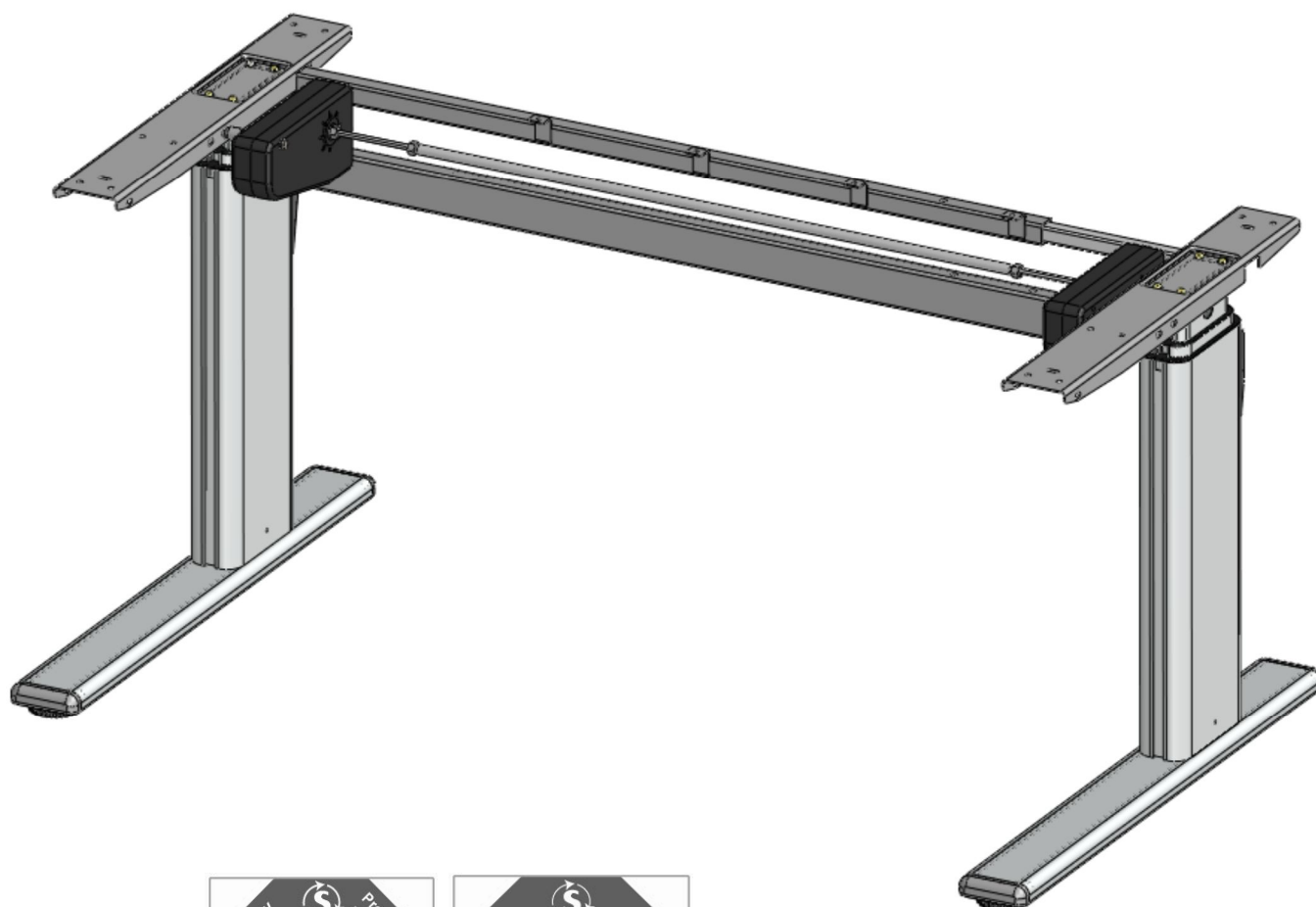

Montage Handleiding

P21081-2EN-DE-NL

Lees deze handleiding aandachtig door en bewaar deze goed.

Inhoudsopgave

| | | |
|----------|---|-----------|
| 1 | ALGEMEEN | 3 |
| 1.1 | Het belang van de montage- en bedieningshandleiding | 3 |
| 1.2 | Gebruiksdoel..... | 3 |
| 1.3 | Onjuist gebruik | 3 |
| 1.4 | In acht te nemen wetten, richtlijnen en normen..... | 3 |
| 1.5 | FCC Informatie voor Klasse B digitale apparatuur..... | 3 |
| 1.6 | Inhoud verpakking..... | 4 |
| 2 | VEILIGHEIDSINSTRUCTIES | 5 |
| 2.1 | Verklaring symbolen en instructies..... | 5 |
| 2.2 | Gebruikte symbolen op het frame | 5 |
| 2.3 | Organisatorische maatregelen | 5 |
| 2.4 | Informele veiligheidsmaatregelen | 5 |
| 2.5 | Vereisten aan de monteurs | 5 |
| 2.6 | Transport en montage..... | 5 |
| 2.7 | Veiligheids- en beschermingsvoorzieningen | 5 |
| 2.8 | Gevaar door elektrische energie | 6 |
| 2.9 | Gebruik van het frame | 6 |
| 2.10 | Bijzondere risicopunten | 6 |
| 2.11 | Instructies voor noodgevallen | 7 |
| 2.12 | Onderhoud en instandhouding | 7 |
| 2.13 | Reiniging..... | 7 |
| 2.14 | Geluidsniveau van het frame..... | 7 |
| 2.15 | Overige restricties | 7 |
| 3 | MONTAGE | 8 |
| 3.1 | Controleren op volledigheid van levering..... | 8 |
| 3.2 | Verpakking..... | 8 |
| 3.3 | Draaimoment van de gebruikte schroeven..... | 8 |
| 3.4 | Montage van het frame | 8 |
| 3.4.1 | Deelmontage van de boven- en onder traverse | 8 |
| 3.4.2 | Montage van de onder traverse | 9 |
| 3.4.3 | Montage van de boven traverse..... | 11 |
| 3.4.4 | Montage van de voeten | 12 |
| 3.4.5 | Montage van de bladdragers | 13 |
| 3.4.6 | Montage van de aandrijfassen..... | 14 |
| 3.4.7 | Montage van de motoren..... | 16 |
| 3.4.8 | Instellen van de breedte van het frame | 17 |
| 3.4.9 | Aansluiten van de kabels van de motoren..... | 18 |
| 3.4.10 | Frametest zonder werkblad..... | 19 |
| 3.4.11 | Montage van het werkblad..... | 19 |
| 3.4.12 | Montage van de afdekkap van de aandrijf as..... | 19 |
| 3.4.13 | Identificatie sticker | 19 |
| 4 | TECHNISCHE SPECIFICATIES | 20 |
| 5 | BEDIENING- EN GEBRUIKSAANWIJZINGEN | 22 |
| 5.1 | Gebruiksaanwijzingen..... | 22 |
| 6 | STORING, FOUTANALYSE | 23 |
| 7 | KLANTENSERVICE | 24 |
| 8 | FABRIKANT INFORMATIE | 24 |
| 9 | RECYCLING | 24 |

1 Algemeen

1.1 Het belang van de montage- en bedieningshandleiding

Kennis van de fundamentele veiligheidsinstructies en van de veiligheidsvoorschriften is de basisvoorwaarde voor een veilige omgang met en een storingsvrije werking van dit frame. Deze montage- en bedieningshandleiding bevat de belangrijkste instructies om het frame veilig te monteren en te bedienen. Deze montage- en bedieningshandleiding, in het bijzonder de veiligheidsinstructies, dienen in acht te worden genomen door alle personen, die het frame opbouwen en aan de gemonteerde werkplek werken. Bovendien moeten de regels en voorschriften ter voorkoming van ongevallen in acht worden genomen, die voor de gebruikslocatie gelden.

1.2 Gebruiksdoel

Het onderhavige frame dient uitsluitend voor gebruik als elektromotorisch in hoogte verstelbare zit/sta werkplek op kantoor of in andere afgesloten ruimtes. Het frame is dus slechts voor dit gebruiksdoel bestemd. Het frame mag alleen in een bedrijfsomgeving worden opgesteld en in gebruik genomen. Gebruik het frame niet privé. Het frame mag in een privé-omgeving alleen met sleutelschakelaar worden gebruikt. Let in ieder geval op de instructies in hoofdstuk 2 Veiligheidsinstructies.

Laat kinderen niet zonder toezicht aan het frame komen. Kinderen zijn niet in staat om de gevaren van het frame in te schatten. Een ander of verdergaand gebruik geldt niet als doelmatig gebruik. De fabrikant is niet aansprakelijk voor schade die hieruit voortvloeien.

Tot het gebruik volgens de voorschriften behoort eveneens

- het in acht nemen van alle instructies uit de montage- en bedieningshandleiding en
- het verbod op iedere aan- en verbouw aan de tafel

1.3 Onjuist gebruik

- Het frame nooit gebruiken voor het tillen van personen of lading.
- Belast het frame niet verder dan de maximale belasting (zie hfst 4 Technische Specificaties).
- Gebruik het frame zonder sleutelschakelaar niet in een privé-omgeving, maar alleen in bedrijfsruimtes.

1.4 In acht te nemen wetten, richtlijnen en normen

- Machinerichtlijn 98/37/EG
- Laagspanningsrichtlijn 73/23/EG
- Richtlijn inzake elektromagnetische compatibiliteit 89/336/EEG
- EN 12100 deel 1 en 2
- EN 294

1.5 FCC informatie voor Klasse B digitale apparatuur

Deze apparatuur is getest en voldoet aan de limieten gesteld aan Klasse B digitale apparatuur volgens deel 15 van de FCC regelgeving. Deze limieten zijn ontwikkeld om een reële bescherming te bieden tegen schadelijke interferenties in huishoudelijke installaties. Deze apparatuur genereert, gebruikt en kan radio frequente energie uitstralen en kan, wanneer niet volgens de instructies geïnstalleerd, schadelijk interferentie geven op radio communicatie. Echter, er is geen garantie dat interferentie niet kan optreden in specifieke gevallen. Wanneer deze apparatuur toch schadelijke interferentie geeft op radio of televisie ontvangst, wat kan worden vastgesteld door de apparatuur uit en weer aan te zetten, wordt de gebruiker verzocht de interferentie op te lossen door de volgende maatregelen te treffen:









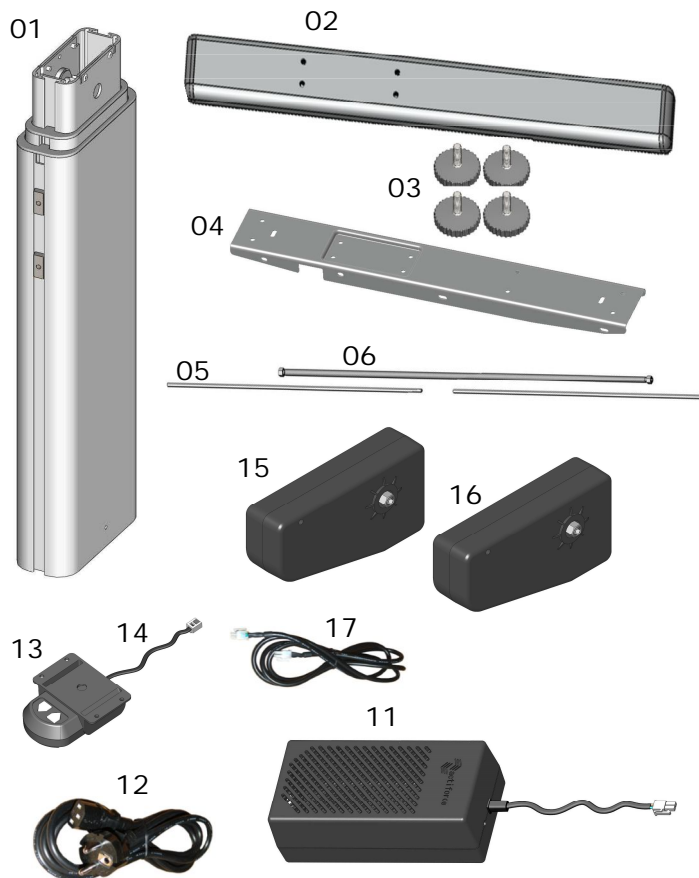







- Verplaats of verdraai de ontvangende antenne.
- Vergroot de afstand tussen deze apparatuur en de ontvanger.
- Verbind deze apparatuur met een stopcontact op een andere groep als dat de ontvanger is aangesloten.
- Raadpleeg de dealer of een ervaren radio/TV technicus voor hulp.

WAARSCHUWING Iedere verandering of modificatie, zonder uitdrukkelijke toestemming van de fabrikant, sluit verdere verantwoordelijkheid van de fabrikant uit.

1.6 Inhoud verpakking

| # | Part name | Qty |
|----|-------------------------|-----|
| 01 | Been | 2 |
| 02 | Voet | 2 |
| 03 | Stelvoet | 4 |
| 04 | Bladdrager | 2 |
| 05 | Aandrijfjas | 2 |
| 06 | Koppelbuis | 1 |
| 07 | Onder traverse | 1 |
| 08 | Onder traverse afdekkap | 2 |
| 09 | Boven traverse | 1 |
| 10 | Boven traverse afdekkap | 2 |
| 11 | Transformator | 1 |
| 12 | Netsnoer | 1 |
| 13 | Handbediening | 1 |
| 14 | Handbediening kabel | 1 |
| 15 | Master motor | 1 |
| 16 | Slave motor | 1 |
| 17 | Motor verbingskabel | 1 |

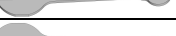

| | | | |
|-------|---|------|---------------------|
| 19.1 |  | 2 x | M6x80 bout |
| 19.2 |  | 8 x | M6x25 bout |
| 19.3 |  | 8 x | M5x25 bout |
| 19.4 |  | 4 x | M6x20 stelschroef |
| 19.5 |  | 2 x | M6x16 stelschroef |
| 19.6 |  | 4 x | M6x6 stelschroef |
| 19.7 |  | 10 x | M6 ring |
| 19.8 |  | 8 x | M5 ring |
| 19.9 |  | 10 x | Kraagmoer |
| 19.10 |  | 2 x | Afdekkap lager |
| 19.11 |  | 4 x | Motor afstandhouder |
| 19.12 |  | 4 x | M4.5x20 schroef |
| 19.13 |  | 12 x | M4.5x16 schroef |
| 19.14 |  | 1 x | M10 pijpsleutel |
| 19.15 |  | 1 x | M10 ringsleutel |
| 19.16 |  | 1 x | M8 ringsleutel |
| 19.17 |  | 1 x | M3 inbusleutel |
| 19.18 |  | 2 x | Glijmoer |

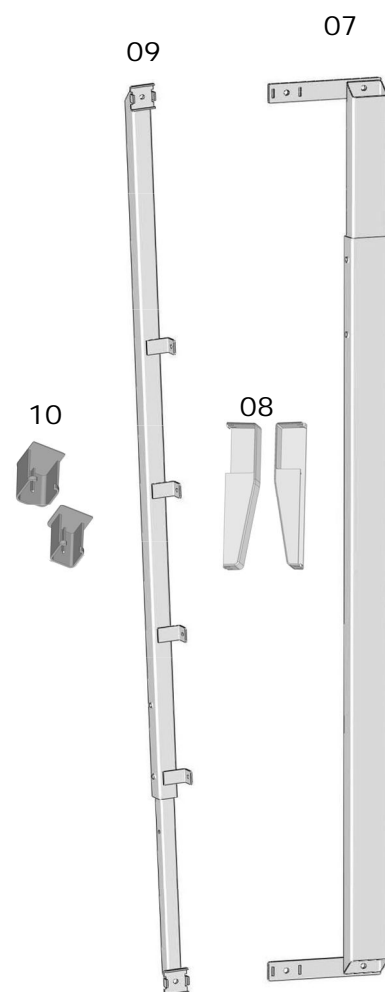

2 Veiligheidsinstructies

2.1 Verklaring symbolen en instructies

In de montage- en bedieningshandleiding worden de volgende aanduidingen en symbolen voor gevaren gebruikt:



Dit symbool betekent een rechtstreeks dreigend gevaar voor leven en gezondheid van personen. Het niet in acht nemen van deze instructies kan ernstige schade aan de gezondheid toebrengen en zelfs levensgevaarlijk lichamelijk letsel en de dood tot gevolg hebben.



Dit symbool verwijst naar een belangrijke instructie. Het niet in acht nemen ervan kan tot schades aan de tafel leiden.

2.2 Gebruikte symbolen op het frame



Leg geen voorwerpen of lichaamsdelen onder het frame of tussen de traversen. Risico op lichamelijk letsel



Belast het frame met niet meer dan met de maximaal toegestane belasting. Overbelasting kan tot breuk van het frame en ernstig lichamelijk letsel leiden.

2.3 Organisatorische maatregelen

- Monteer het frame bij voorkeur met twee personen. Vooral het draaien van het frame met het gemonteerde werkblad moet door twee personen geschieden!

2.4 Informele veiligheidsmaatregelen

- Bewaar de montage- en bedieningshandleiding altijd op de plaats waar het frame wordt gebruikt.
- Zorg ervoor dat alle veiligheids- en risico-instructies aan de tafel (zie hoofdstuk 2.2, Gebruikte symbolen op het frame, bladzijde 5) leesbaar blijven en vervang deze eventueel.

2.5 Vereisten aan de monteurs

- Alleen personen ouder dan 16 jaar mogen het frame opbouwen en eraan werken.
- De monteurs moeten de montage- en bedieningshandleiding hebben gelezen en begrepen.

2.6 Transport en montage

- Verplaats het frame slechts zonder netspanning (netsnoer uittrekken).
- Verplaats het frame slechts met twee personen en in ingeschoven toestand.
- Sleep of duw het frame niet over de vloer.
- Monteer het frame slechts met behulp van het bijgeleverde gereedschap. Alleen dan is gegarandeerd, dat de schroeven perfect worden aangedraaid.

2.7 Veiligheids- en beschermingsvoorzieningen

- Vervang de aandrijvingen wanneer de beschermingsschakelaars in de aandrijvingen uitvallen. Defecte schakelaars schakelen de aandrijving in de bovenste respectievelijk onderste positie niet uit. Het frame wordt dan tot aan de mechanische aanslag versteld en kan eventueel niet meer geheven respectievelijk neergelaten worden.

2.8 Gevaar door elektrische energie

- Sluit het frame pas aan op de stroomvoorziening na volledige montage.
- Controleer de elektrische uitrusting van het frame regelmatig volgens de richtlijnen van de nationale voorschriften.
- Gebruik geen kabels met beschadigde isolatie. Er bestaat gevaar voor elektrische schok. Vervang beschadigde kabels onmiddellijk door intacte kabels.
- Leg de voedingskabels niet in de buurt van warmtebronnen. De kabels kunnen door inwerking van warmte beschadigd worden. Er bestaat gevaar voor brand of stroomschok.
- Sluit de stroomvoorziening af wanneer het frame langdurig stilstaat of niet wordt gebruikt.

2.9 Gebruik van het frame

- Gebruik het frame zonder sleutelschakelaar alleen in een bedrijfsomgeving.
- Gebruik het frame niet in een privé-omgeving, als er geen sleutelschakelaar ter beschikking staat of deze defect is.
- Laat kinderen niet zonder toezicht aan het frame komen. Kinderen zijn niet in staat om de gevaren van het frame in te schatten. Er bestaat gevaar voor ernstig lichamelijk letsel of zelfs levensgevaar. Sluit na iedere verstelling de aandrijffunit af met behulp van de sleutelschakelaar (zie hoofdstuk 5 Bediening- en Gebruiksaanwijzingen). Hierna mag het verstellen niet meer mogelijk zijn; zo voorkomt u het gebruik door kinderen. Bewaar de sleutel op een veilige, voor kinderen ontoegankelijke plaats.
- Gebruik het frame alleen in de daarvoor bestemde omgeving (zie hoofdstuk 4 Technische Specificaties).
- Gebruik het frame niet op een sterk oneffen ondergrond. Er bestaat gevaar voor kantelen.
- Let op de inschakelduur van het frame van 10 %. Houd na iedere hoogteverstelling een pauze van minimaal 9 minuten aan.
- Belast het frame niet boven het toelaatbaar gewicht (zie hoofdstuk 4 Technische Specificaties).

2.10 Bijzondere risicopunten

- Let er bij het verstellen van het frame op, dat er geen personen zich in de buurt van het frame bevinden. Er bestaat gevaar voor lichamelijk letsel.
- Let er bij het opstellen van het frame op dat het frame in alle mogelijke posities kan worden versteld zonder ergens tegenaan te komen (bijvoorbeeld schuin dak, bouwkundige omstandigheden, rolcontainer, afvallemmer, enz.).
- Let er op dat het frame ook nergens tegenaan komt, wanneer voorwerpen (bijvoorbeeld computerapparatuur) op de tafel staan.
- Houd aan de zijkanten tot ieder ander meubelstuk een veiligheidsafstand aan van minimaal 25 mm.

2.11 Instructies voor noodgevallen

- Verlaat onmiddellijk de omgeving van de tafel, wanneer deze onbedoeld gaat bewegen. Neem het frame dan niet in gebruik. Laat het frame door een daarop gespecialiseerd bedrijf repareren. Neem het frame pas weer in gebruik nadat het gerepareerd is.
- Zet het frame onmiddellijk buiten bedrijf wanneer er zich iets ongebruikelijks bij het frame voordoet (geluiden, walm, rook enz.). Laat het frame door een daarop gespecialiseerd bedrijf repareren. Neem het frame pas weer in gebruik nadat het gerepareerd is.
- Zet het frame onmiddellijk buiten bedrijf wanneer de veiligheidsvoorzieningen (bijvoorbeeld sleutelschakelaar, eindschakelaar) niet naar behoren functioneren.

2.12 Onderhoud en instandhouding

- Het frame en de onderdelen ervan zijn onderhoudsarm en hebben geen speciaal regelmatig onderhoud nodig.
- Voer zelf geen reparaties uit aan de tafel of de onderdelen.
- Verander niets aan de constructie van de tafel.
- Houdt u zich aan de maximale inschakelduur van het frame (zie hoofdstuk 2.9 Gebruik van het frame).
- Vervang kapotte onderdelen van het frame alleen door nieuwe originele onderdelen van de fabrikant. Gebruik alleen originele onderdelen van de fabrikant. Laat deze werkzaamheden alleen door een daarop gespecialiseerd bedrijf met inachtneming van deze montagehandleiding uitvoeren.

2.13 Reiniging

- Verwijder het stof van het frame een keer per week met een droge doek.
- Maak het frame om de 2 weken schoon met een vochtige doek en zacht schoonmaakmiddel.

2.14 Geluidsniveau van het frame

- Het geluidsniveau dat door dit frame wordt geproduceerd bedraagt < 50 dB(A)

2.15 Overige restricties

Het frame is gebouwd volgens de laatste stand van de techniek en de erkende veiligheidstechnische normen. Desondanks kunnen er bij gebruik ervan gevaar voor leven en goed van de gebruiker, of van derden, respectievelijk schades aan het frame of aan andere voorwerpen van waarde ontstaan. Het frame dient slechts te worden gebruikt

- overeenkomstig zijn gebruiksdoeleinde
- in veiligheidstechnisch perfecte toestand

3 Montage

3.1 Controleren op volledigheid van de levering

- Maak de kartonnen doos voorzichtig open.
- Gebruik hiervoor geen lange messen, daar deze de in de doos liggende onderdelen kunnen beschadigen.
- Controleer de onderdelen op volledigheid zoals beschreven in hoofdstuk 1.4 Leveromvang.
- Controleer de inhoud op zichtbare transportschade, vooral aan elektrische leidingen. Constateert u eventuele schades of ontbrekende onderdelen wendt u zich dan tot de klantenservice (zie hoofdstuk 7).
- Bij schades of ontbrekende delen het frame in geen geval monteren.

3.2 Verpakking

- Verwijder de verpakking met het huishoudelijk afval respectievelijk oud papier.
- Houdt u zich aan de voorschriften van uw land.

3.3 Draaimomenten van de gebruikte schroeven

Monteer het frame alleen met behulp van het bijgeleverde gereedschap.

3.4 Montage van het frame

3.4.1 Deelmontage van de boven- en onder traverse

Monteer de volgende onderdelen:

| # | Onderdeel | Qty |
|-------|------------------|-----|
| 07 | Onder traverse | 1 |
| 09 | Boven traverse | 1 |
| 19.17 | M3 inbussleutel | 1 |
| 19.6 | M6x6 stelschroef | 4 |

| Frame maat (indicatief) | breedte Tafelblad |
|----------------------------|----------------------|
| 1,1 m | 120 cm |
| 1,3 m | 140 cm |
| 1,5 m | 160 cm |
| 1,7 m | 180 cm |

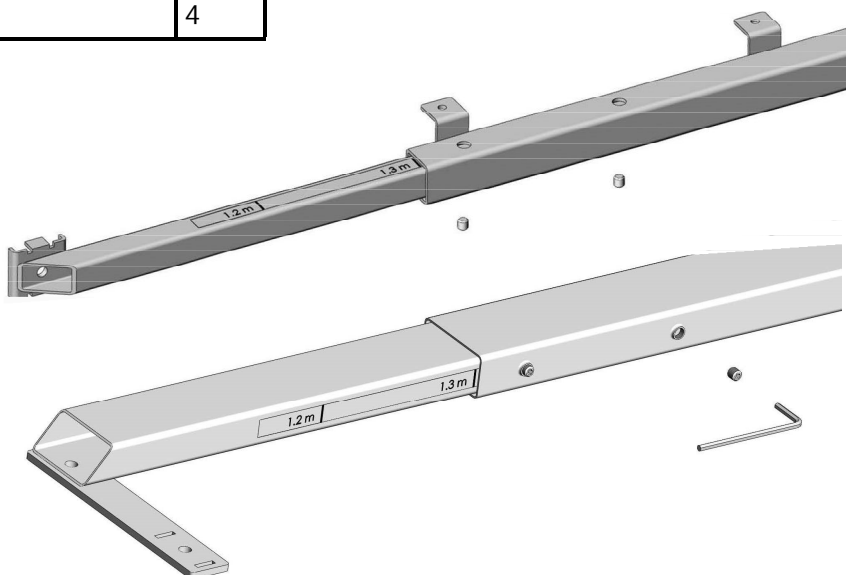

- Schroef de 4 stelschroeven in de daartoe voorbereide gaten met schroefdraad in zowel de boven als de onderste dwars traverse.
- ☞ Draai de stelschroeven nog niet volledig aan.
- Draai deze stelschroefjes pas vast na de deelmontage van de onderdelen in hoofdstuk 3.4.8 "Instelling van de breedte van het frame", bladzijde 17.

3.4.2 Montage van de onder traverse

Monteer de volgende onderdelen:

| # | Part name | Qty |
|-------|-------------------------|-----|
| 01 | Been | 2 |
| 07 | Onder traverse | 1 |
| 08 | Onder traverse afdekkap | 2 |
| 19.15 | M10 ringsleutel | 1 |
| 19.17 | M3 inbussleutel | 1 |
| 19.9 | Kraagmoer | 4 |
| 19.4 | M6x20 stelschroef | 2 |
| 19.6 | M6x16 stelschroef | 2 |



Foto 1

- Leg beide benen plat op de grond, parallel aan elkaar.
- ☞ Let er op dat beide glijmoeren naar boven wijzen.
- Draai de 4 stelschroeven in de glijmoeren. De langere stelschroef in de bovenste glijmoer, de kleinere stelschroef in de onderste glijmoer.
- Draai de stelschroeven licht vast met de inbussleutel.

Foto 2

- Steek de onderste traverse over de stelschroeven.

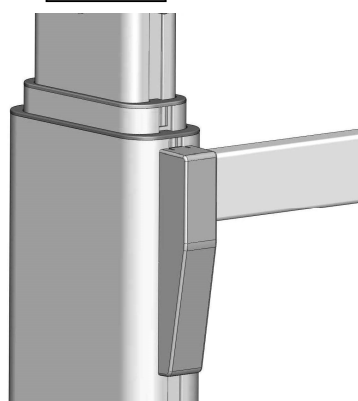
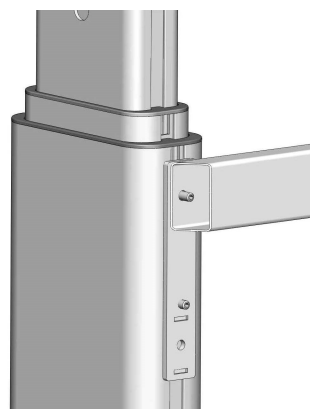
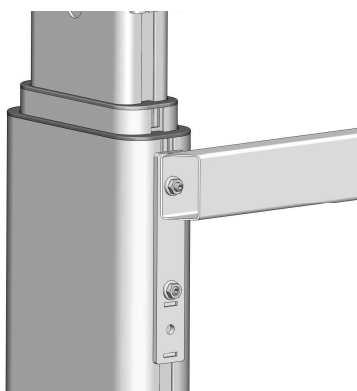
Foto 3

- Draai de 4 kraagmoeren op de 4 stelschroeven.
- Draai de 4 kraagmoeren vast (ringsleutel 10).

Foto 4

- Let er op dat de twee afdekkappen verschillend van maat zijn. Gebruik niet te veel kracht bij het plaatsen van de kappen, anders kunnen deze breken!
- Plaats nu de afdekkappen over de beide uiteinden van de dwars traverse.

3.4.3 Montage van de boven traverse

Monteer de volgende onderdelen:

| # | Part name | Qty |
|-------|-------------------------|-----|
| 01 | Been | 2 |
| 09 | Boven traverse | 1 |
| 10 | Boven traverse afdekkap | 2 |
| 19.14 | M10 pijpsleutel | 1 |
| 19.17 | M3 inbussleutel | 1 |
| 19.9 | Kraagmoer | 2 |
| 19.4 | M6x20 stelschroef | 2 |
| 19.18 | Glijmoer | 2 |



Foto 5

- Schuif een glijmoer in de groef aan de bovenkant beide poten.
- Schroef de stelschroeven in beide glijmoeren.
- Draai beide stelschroeven licht aan met de inbussleutel.

Foto 6

- Steek de boven traverse over de stelschroeven.
- ☞ Let er op dat de boven traverse gelijk ligt met de bovenkant van de poot.

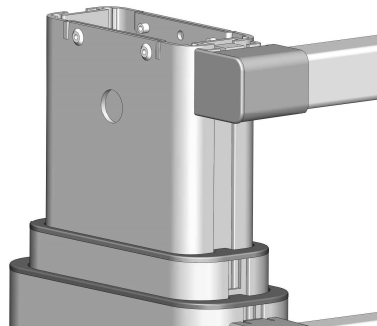
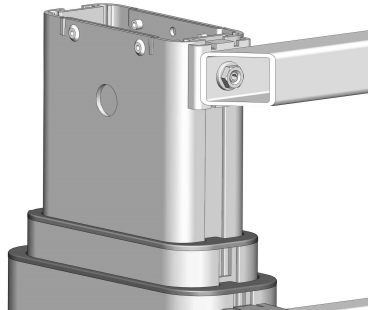
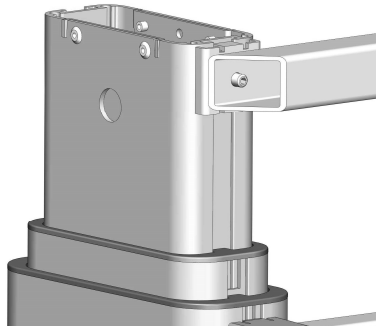
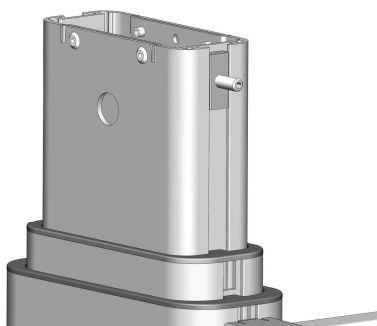
Foto 7

- Draai de 2 kraagmoeren op de stelschroeven.
- Draai de 2 kraagmoeren vast met de pijpsleutel 10.

Foto 8

- ☞ Let er op dat de beide afdekkappen anders van maat zijn. Gebruik de juiste afdekkap voor de juiste zijde. Gebruik niet te veel kracht bij het plaatsen van de kappen, anders kunnen deze breken!
- Plaats nu de afdekkappen over de beide uiteinden van de dwars traverse.

3.4.4 Montage van de voeten

Monteer de volgende onderdelen:

| # | Part name | Qty |
|-------|-----------------|-----|
| 02 | Voet | 2 |
| 19.14 | M10 pijpsleutel | 1 |
| 03 | Stelvoet | 4 |
| 19.2 | M6x25 bout | 8 |
| 19.7 | M6 ring | 8 |



Foto 9

- Schroef 2 stelvoeten in de onderkant van beide voeten.

Foto 10 & 11

- Draai de benen en traversen ondersteboven (met 2 personen). De boven traverse ligt nu op de grond.

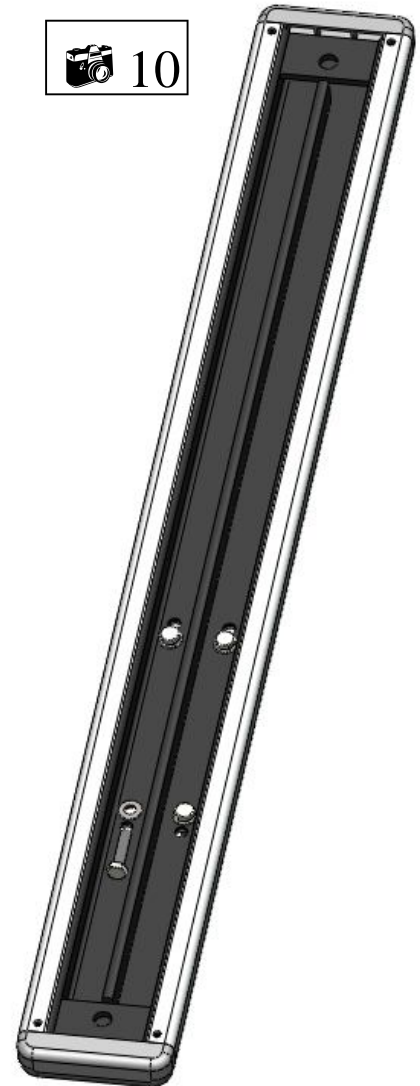
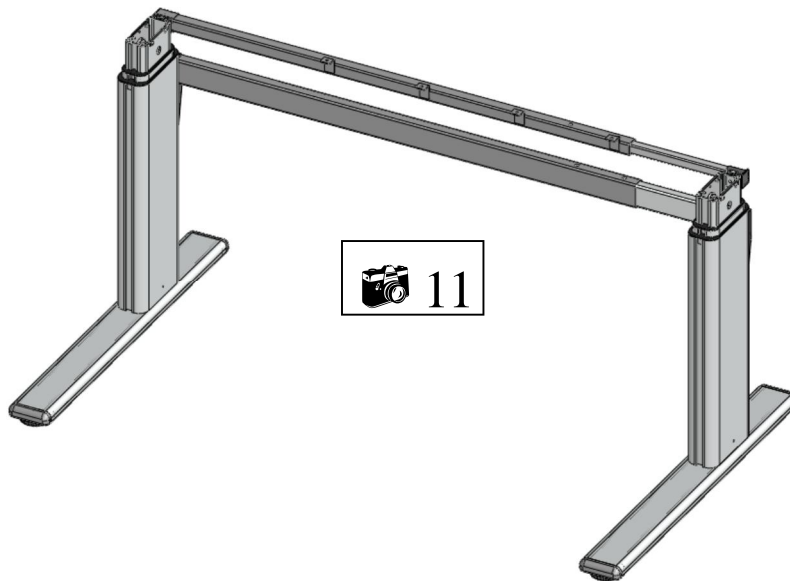
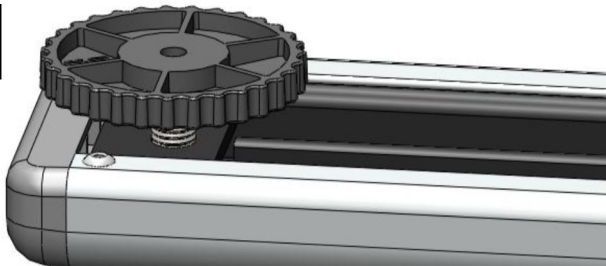

Beveilig het frame tegen omvallen.

- Positioneer de voeten, zoals in foto 11, ten opzichte van de traversen.
- Schroef de voeten met 4 bouten en 4 ringen per voet vast op het been.
- Draai alle bouten stevig aan met de pijpsleutel 10 (evt extra met de M10 ringsleutel).

Foto 11

- Zet het frame nu weer terug op de voeten (met 2 personen).

3.4.5 Montage van de bladdragers

Monteer de volgende onderdelen:

| # | Part name | Qty |
|-------|----------------|-----|
| 04 | Bladdrager | 2 |
| 19.16 | M8 ringsleutel | 1 |
| 19.3 | M5x25 bout | 8 |
| 19.8 | M5 ring | 8 |







Foto 12 & 13

- Positioneer de bladdragers, zoals in foto 13, ten opzichte van de dwars traversen.
- Schroef de bladdragers met 4 bouten en 4 ringen per bladdrager vast op de voet.
- Draai alle bouten stevig aan met de ringsleutel 8.

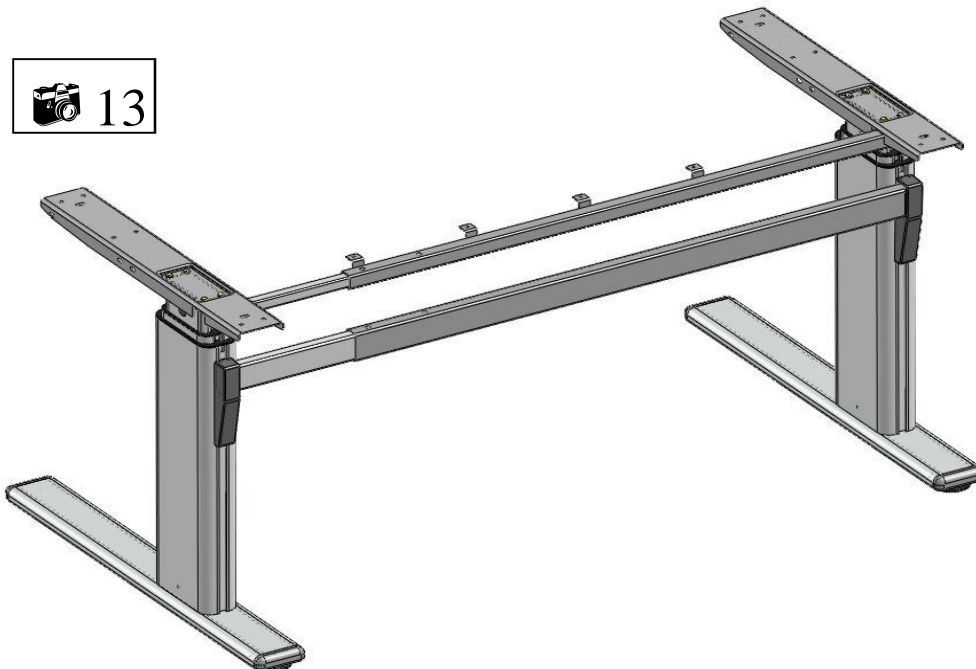
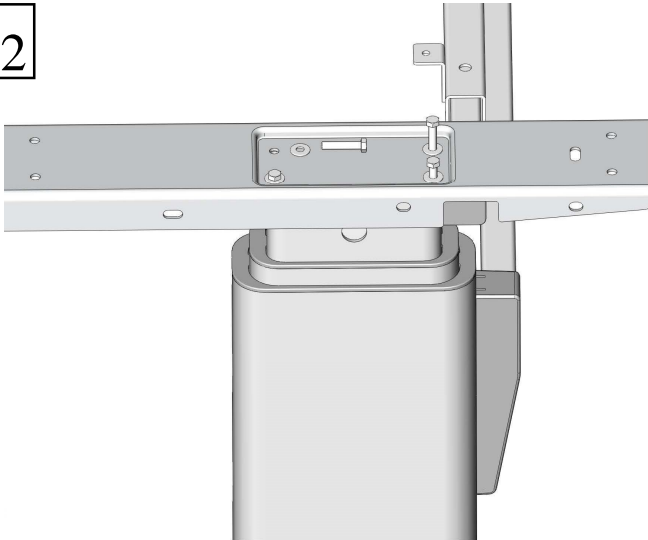
3.4.6 Montage van de aandrijfassen

Monteer de volgende onderdelen:

| # | Part name | Qty |
|-------|-----------------------------------|-----|
| 05 | Aandrijfvas | 2 |
| 06 | Koppelbuis | 1 |
| 19.15 | M10 ringsleutel / steeksleutel 14 | 1 |
| 15 | Master motor | 1 |
| 16 | Slave motor | 1 |

-  Let er op dat de benen volledig ingeschoven zijn.
-  Let er op dat de motoren niet eerder aangesloten en bediend zijn.
-  Let er op dat alle onderdelen, zoals boven beschreven, origineel verpakt zijn.
-  Let er op dat de motoren verschillend zijn (Master & Slave). Monteer de Master motor aan die kant waar ook de handbediening geplaatst wordt.

 14

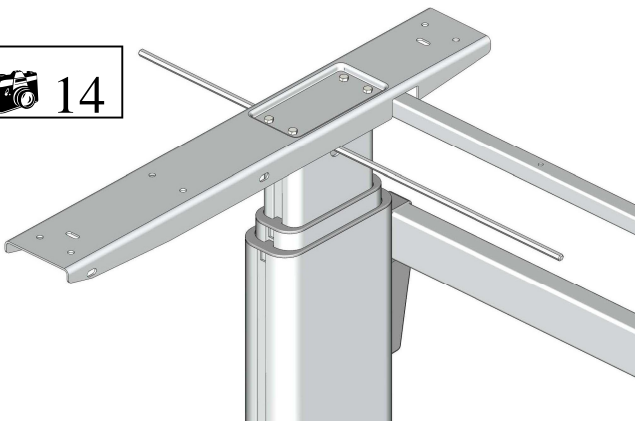

 15

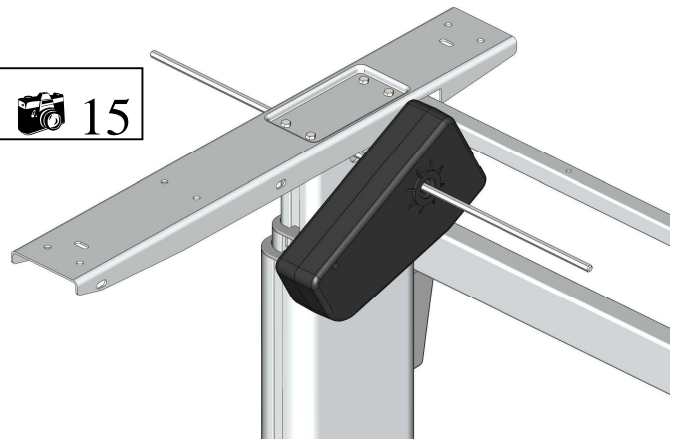

 16

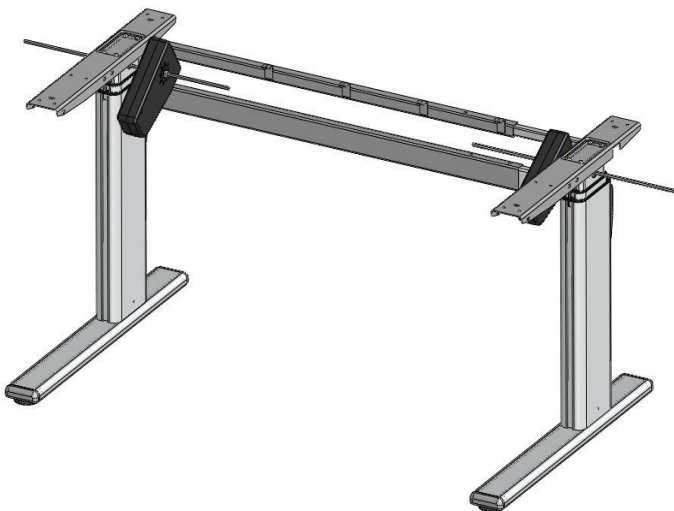

 17



Foto 14

- Schuif de twee aandrijf assen door de zeskante gaten in beide benen.
- Schuif beide aandrijf assen zover door dat deze ongeveer 15 cm binnen het frame steken.

Foto 15

- Schuif de Master motor over de, naar binnen stekende, aandrijf as waar ook de handbediening gemonteerd moet worden.

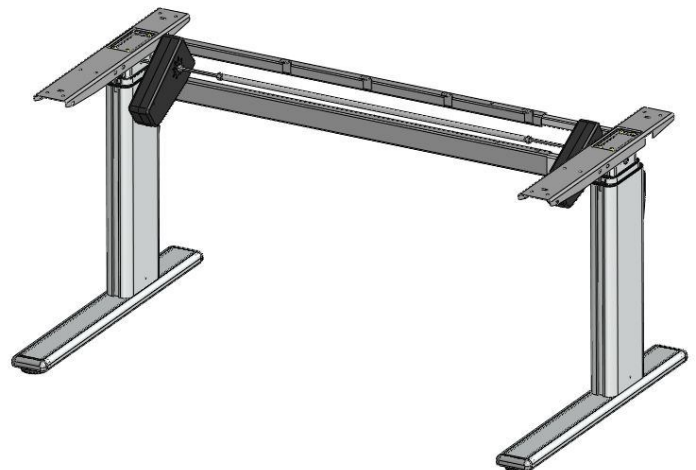
Foto 16

- Schuif de Slave motor over de tegenoverliggende, naar binnen stekende, aandrijf as.

Foto 17

- Schuif de koppelbuis voor de aandrijf assen over beide, naar binnen stekende, aandrijf assen.

Foto 18

- Schuif de aandrijf assen zover naar binnen dat de uiteinden gelijk komen te liggen met de buitenkant van de poot.

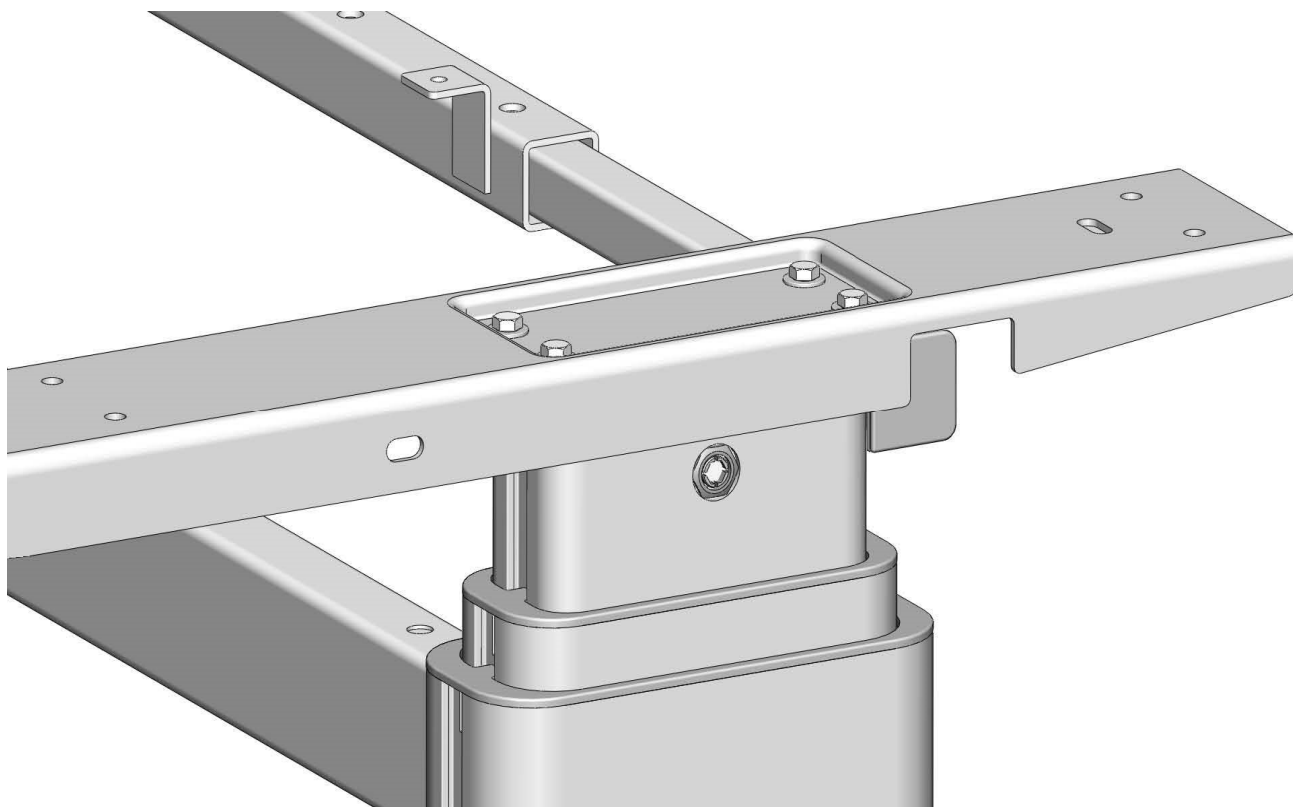

3.4.7 Montage van de motoren

Monteer de volgende onderdelen:

| # | Part name | Qty |
|-------|-----------------------------------|-----|
| 19.15 | M10 ringsleutel / steeksleutel 14 | 1 |
| 19.1 | M6x80 bout | 2 |
| 19.7 | M6 ring | 2 |
| 19.9 | Kraagmoer | 4 |
| 19.11 | Motor afstandhouder | 2 |



Foto 19

- Schuif de M6x80 bout met de ring door het daartoe bestemde gat in de motor.
- Schuif de motor afstandhouder over de, reeds door de motor gestoken, M6x80 bout (tussen de motor en de bladdrager).

Foto 20

- Schroef een kraagmoer, zoals op de foto afgebeeld, op de M6x80 bout.

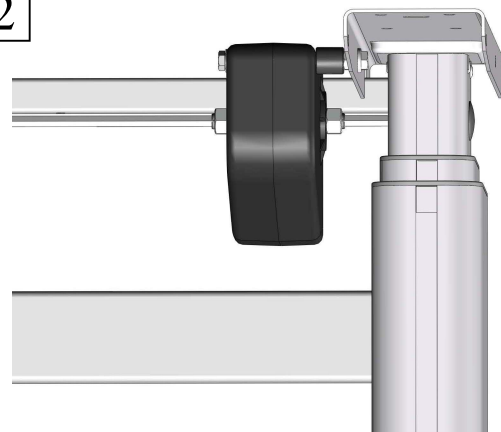
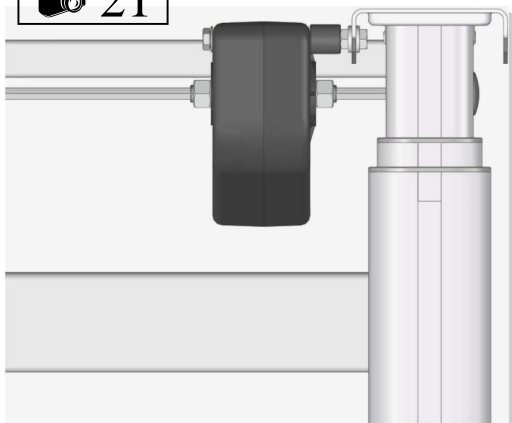
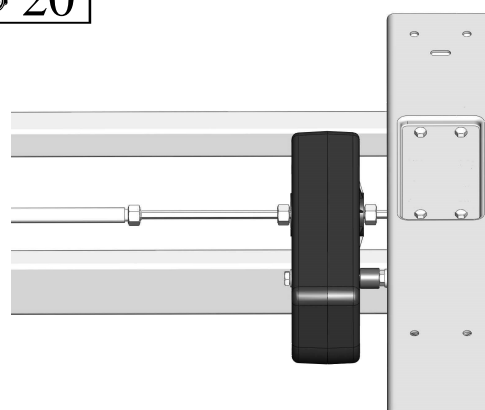
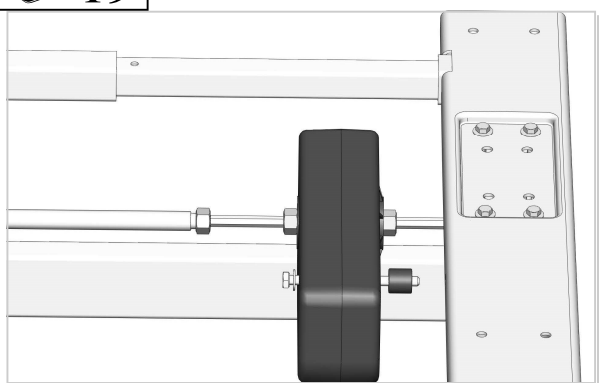
Foto 21

- Steek de M6x80 bout door het daartoe bestemde gat in de bladdrager.
- Schroef een kraagmoer, van binnen uit, op de M6x80 bout.
- Draai deze kraagmoer strak aan.

Foto 22

Let er op dat de motor parallel hangt aan de bladdrager.

Herhaal deze handelingen voor de andere motor.

3.4.8 Instellen van de breedte van het frame

- Schuif het frame uit naar de gewenste breedtemaat (zie Tabel hoofdstuk 3.4.1).
- Draai de stelschroeven in de boven en onder traverse aan.

Foto 23

- Draai de 6 klemmoeren op de koppelbuis en beide motor vast met de steeksleutel 14.

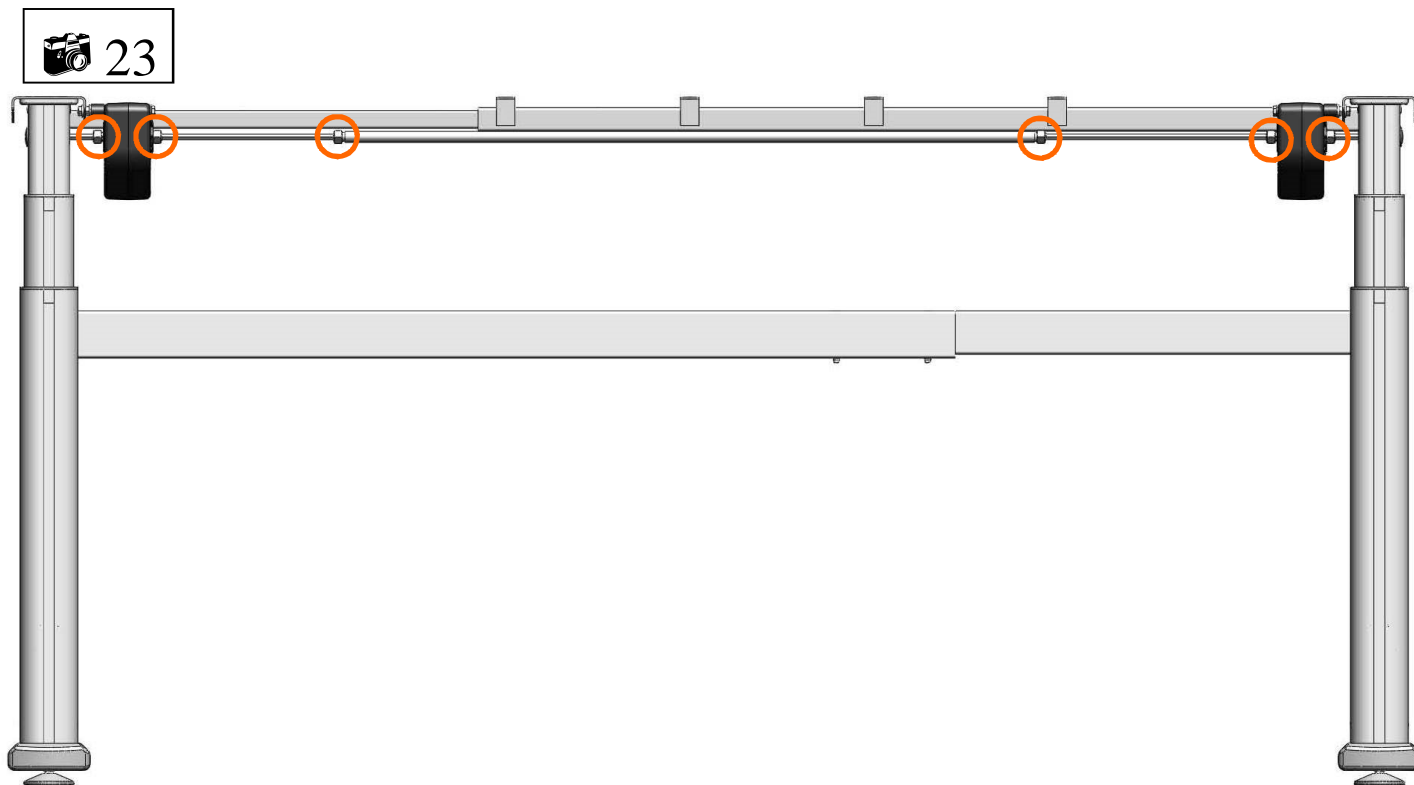

Afdekkapjes voor de gaten aan de buitenzijde van de poten/het frame (2x).

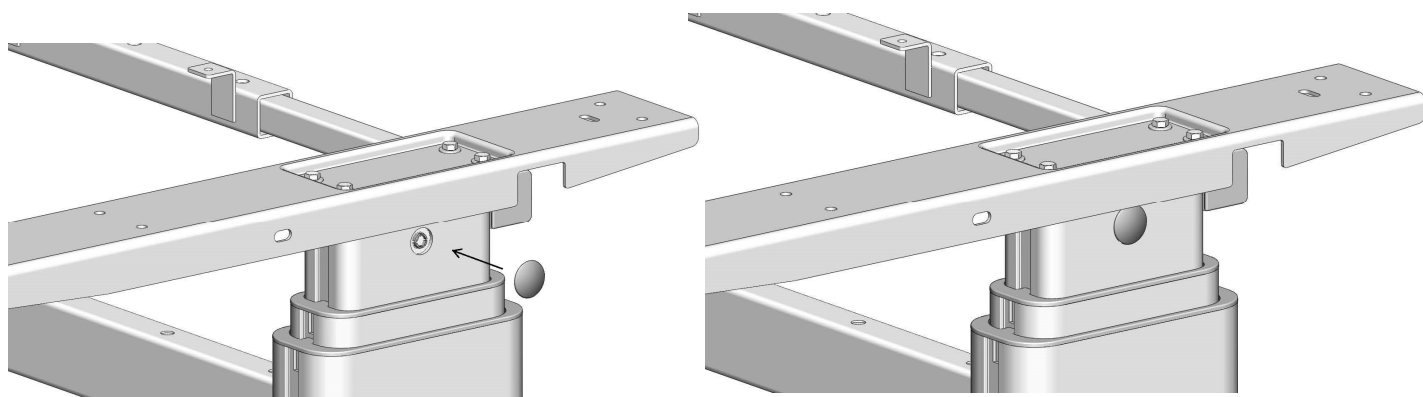

3.4.8 Aansluiten van de kabels van de motoren

Monteer de volgende onderdelen:

| # | Part name | Qty |
|----|------------------------|-----|
| 11 | Transformator | 1 |
| 12 | Netsnoer | 1 |
| 17 | Motor verbindingskabel | 1 |
| 13 | Handbediening | 1 |
| 14 | Handbediening kabel | 1 |



Foto 24

- Steek de stekker van de motor verbindingskabel in de connector van de slave motor.

Foto 25

- Steek het andere eind van de verbindingskabel in de passende connector van de master motor
- Steek de kabel van de handbediening in de handbediening en in de passende connector van de master motor.
- Steek de kabel van de transformator in de passende connector van de master motor.

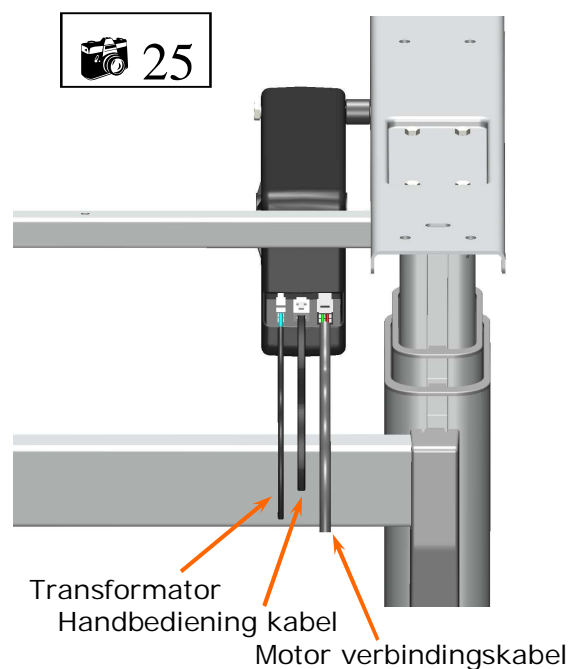
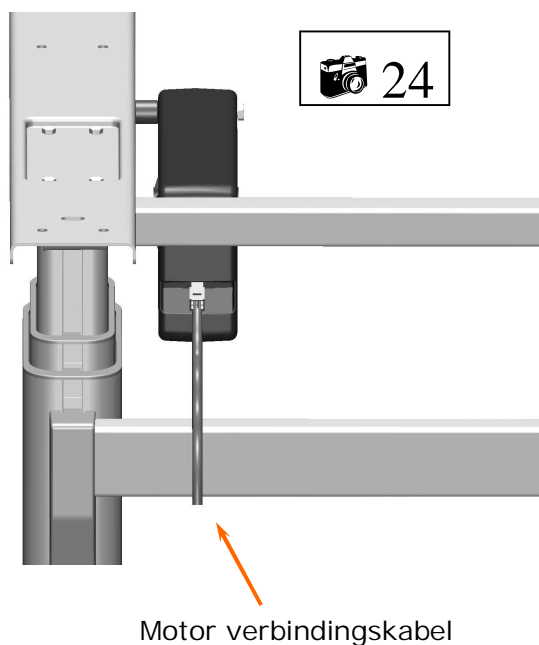

Zorg voor een onbelemmerende loop van de kabels en zet overtollige kabellengte met b.v. kabelbinders (niet meegeleverd) vast aan de **boven** traverse of de bladragers.

Foto 26

- Steek het netsnoer in de voeding en in het stopcontact.



3.4.10 Frametest zonder werkblad

Foto 27

- Druk op de knop "Omhoog" en het frame gaat naar boven.
- Laat de knop los en het frame stopt.
- Druk op de knop "Omlaag" en het frame gaat naar beneden.
- Laat de knop los en het frame stopt.

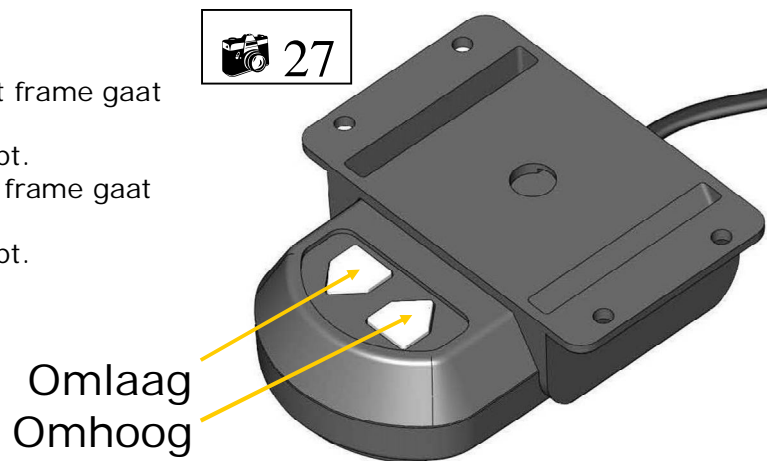

Let er op het frame ten aller tijde correct en vrij kan bewegen. Mocht dit niet het geval zijn, haal dan de stekker uit het stopcontact en neem contact op met de klantenservice van uw leverancier (zie hoofdstuk 7).

3.4.11 Montage van het werkblad

Zie aparte handleiding bij het werkblad.

3.4.12 Montage van de afdekkap van de aandrijf as

Zie aparte handleiding bij het werkblad.

3.4.13 Identificatie sticker

4 Technische specificaties

| | |
|----------------------------------|--------------------------------------|
| Handleiding versie | P2t081-2EN-DE-NL |
| Systeem | 2 stap, externe aandrijving |
| Materiaal | Aluminium, staal and kunststof |
| Slag (maximaal) | 650 mm |
| Frame belasting (maximaal) | 80 kg |
| Frame gewicht | ± 28 kg |
| Snelheid 0 kg frame belasting | ± 42 mm/s |
| Snelheid 80 kg frame belasting | ± 33 mm/s |
| Voeding | 115-230Vac, 4A, 50/60Hz |
| Gebruikscyclus | 10 % (1 Minuten aan / 9 Minuten uit) |
| Geluidsniveau | < 50 dB(A) |
| Omgevingstemperatuur bij gebruik | 15 - 30°C |
| Omgevingstemperatuur bij opslag | 10 - 50°C |
| Luchtvochtigheid bij gebruik | <85% |
| Luchtvochtigheid bij opslag | <50% |
| Enkel voor gebruik binnenshuis | |

4 TECHNISCHE SPECIFICATIES

Gemiddelde tolerantie = ± 1 cm

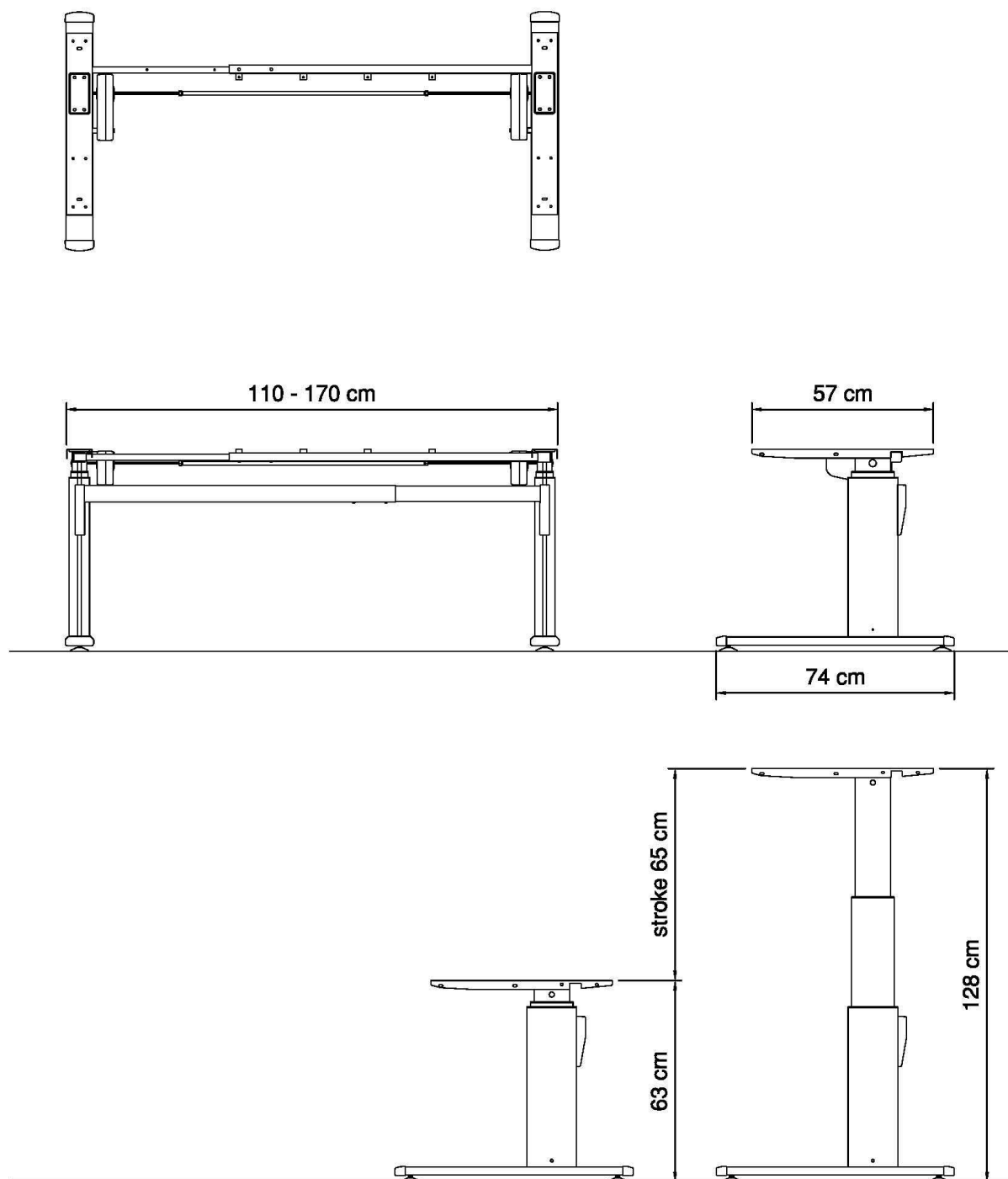

| | | |
|-------------------------|-----------|----|
| Minimale frame hoogte | 63 | cm |
| Maximale frame hoogte | 128 | cm |
| Maximale slag | 65 | cm |
| Frame breedte | 110 - 170 | cm |
| Frame Diepte | 74 | cm |
| Minimum werkblad diepte | 57 | cm |

5 Bediening- en gebruiksaanwijzingen

| | |
|---|--|
|  | <p>Neem vooral de veiligheidsinstructies in hoofdstuk 2, bladzijde 5 in acht:</p> <p>Laat kinderen niet zonder toezicht aan het frame komen. Kinderen zijn niet in staat om de gevaren van het frame in te schatten. Er bestaat gevaar voor ernstig lichamelijk letsel of zelfs levensgevaar. Sluit na iedere verstelling de aandrijf unit af met behulp van de sleutelschakelaar. Hierna mag het verstellen niet meer mogelijk zijn; zo voorkomt u het gebruik door kinderen. Bewaar de sleutel op een veilige, voor kinderen ontoegankelijke plaats.</p> <p>Houd de maximale inschakelduur van het frame aan. Let er ook op dat het frame nergens tegenaan komt, wanneer voorwerpen, bijvoorbeeld computerapparatuur, op de tafel staan.</p> |
|---|--|

5.1 Gebruiksaanwijzingen

| | |
|---|---|
|  | <p>Verlaat onmiddellijk de omgeving van de tafel, wanneer deze onbedoeld gaat bewegen. Neem het frame dan niet in gebruik. Laat het frame door een daarin gespecialiseerd bedrijf repareren. Neem het frame pas weer in gebruik nadat het gerepareerd is. Neem het frame onmiddellijk buiten bedrijf wanneer er zich iets ongebruikelijks bij het frame voordoet (geluiden, walm, rook etc). Laat het frame door een daarin gespecialiseerd bedrijf repareren. Neem het frame pas weer in gebruik nadat het gerepareerd is.</p> <p>Zet het frame onmiddellijk buiten bedrijf wanneer de veiligheidsvoorzieningen (bijvoorbeeld sleutelschakelaar of eindschakelaar) niet naar behoren functioneren.</p> |
|---|---|

6 Storing, foutanalyse

| Probleem | Mogelijke oorzaak | Mogelijke oplossing |
|------------------|--------------------------|---|
| Motor doet niets | Kabel/connector probleem | Alle stekkers, kabels en connectoren controleren |
| Motor doet niets | Overbelasting | Netsnoer verwijderen, 10 minuten wachten en netsnoer weer opnieuw aansluiten. |
| | | |
| | | |
| | | |
| | | |
| | | |

Mocht geen van de bovenstaande oorzaken voor de storing in aanmerking komen, neem dan alstublieft contact op met de Klantenservice.

7 Klantenservice

Bij het contact opnemen van de klantenservice alstublieft de gegevens van het frame bij de hand houden.

Stempel vakhandel.

8 Fabrikant informatie

Actiforce International B.V.

Xenonweg 11
3812 SZ Amersfoort
The Netherlands

+31 (0)33 4600120
www.actiforce.eu
info@actiforce.eu

9 Recycling

9.1 Werkplek buiten gebruik nemen

- Trek de stekker van het netsnoer uit het stopcontact.

9.2 Werkplek afbreken en uit elkaar nemen.

- Stelt u zich in geval van afbreken en uit elkaar nemen van de werkplek in verbinding met de klantenservice.

9.3 Recycling

- Demonteer de onderdelen en scheidt deze naar materiaalaard. Houdt de Nationale wetgeving in acht.